

PNEUMATICKÉ ODPRUŽENÍ OBD-C - 12 tun

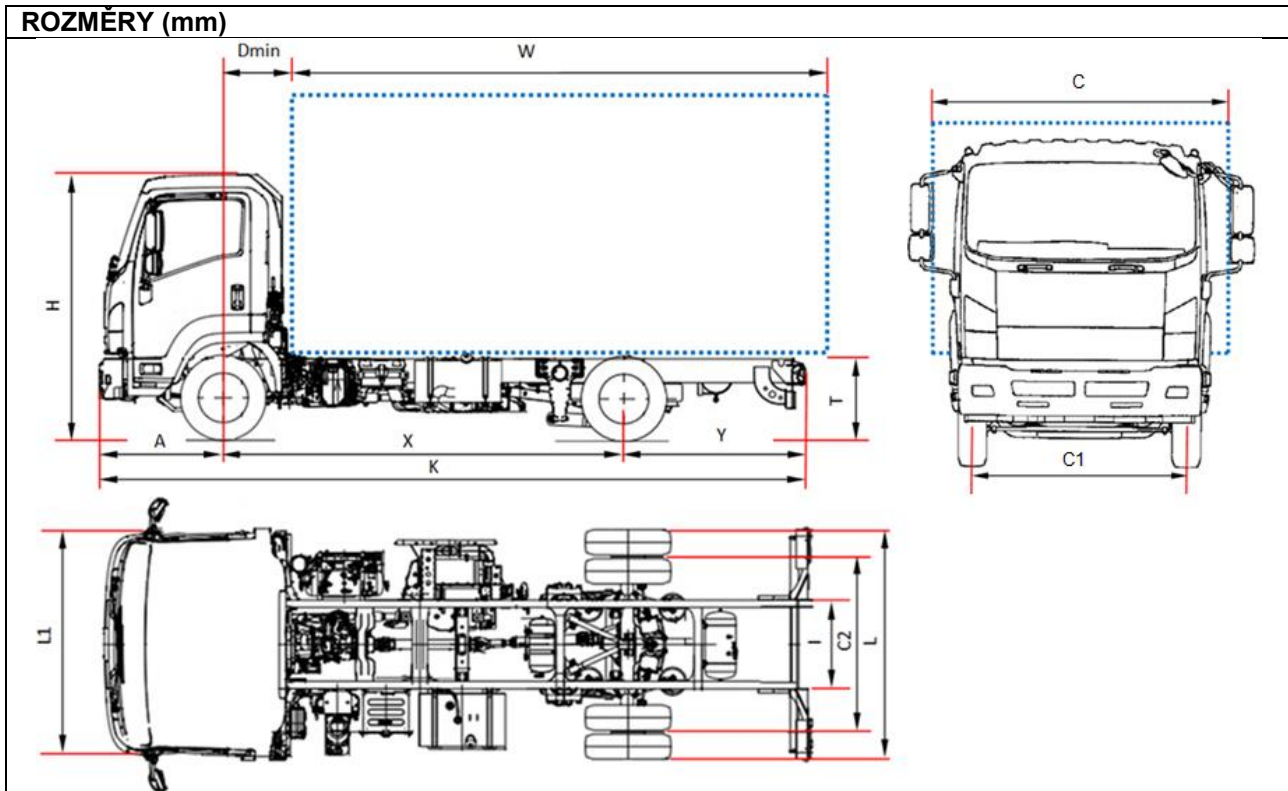

MODEL		F 12 J	F 12 L	F 12 N	F 12 Q
Rozvor	X	3790	4360	4990	5320
Délka podvozku	K	6620	7490	8390	8690
Délka karosérie min. ⁽¹⁾	W	4735	5605	6505	6805
Délka karosérie max. ⁽¹⁾	W	5085	5955	6855	7155
Zadní převis rámu	Y	1665	1955	2225	2195
Výška rámu	T	785			
Výška kabiny	H	2585			
Šířka podvozku	L	2220			
Šířka kabiny ⁽²⁾	L1	2195			
Šířka karoserie ⁽³⁾	C	2500/2550			
Přední náprava - zadní strana kabiny	Dmin	710			
Přední převis	A	1175			
Velikost rámu	I	840			
Rozestup vpředu	C1	1805			
Rozestup vzadu	C2	1670			
Minimální výška od země	-				
HMOTNOSTI (kg)					
Hmotnost v provozním stavu ⁽⁴⁾		4155	4215	4285	4295
Hmotnost přední		2650	2690	2715	2725
Hmotnost zadní náprava		1505	1525	1570	1570
Minimální hmotnost vozidla s nástavbou					
Celková hmotnost vozidla		11990			
Povolené zatížení přední/zadní nápravy		4480 / 8480			
Přípustná hmot. nebrzděného/brzděného přípoj. vozidla		750/3500			

1. Uvedené délky karoserie se vztahují na rovnoměrně zatížené vozidlo až po maximální zatížení nápravy (rozměry uvedené v certifikátu o homologaci, bez úprav podvozku).
2. Bez bočních směrových světel a zpětných zrcátek.
3. Šířky jsou možné s volitelnými rameny zrcadla krátká 2220/2286 - střední 2286/2406 - široká 2406/2500
4. Hmotnost je včetně nářadí, náhradního kola, plně palivové nádrže a řidiče; v případě robotizované převodovky +25 kg.

PNEUMATICKÁ ODPRUŽENÍ OBD-C - 12 tun

Rozvor (mm) J 3790 - L 4360 - N 4990 - Q 5320

€ 59.100,00 Bez DPH

Verze a vybavení	Robotizovaná převodovka NEES 2 s HSA		
Standardní výbava	<ul style="list-style-type: none"> • EGR - DPD (filtr pevných částic) • SCR s Ad-Blu® • Palubní počítač • Klimatizace • Omezovač rychlosti (90 km/h) • Brzda motoru • Brzda motoru • Výškově a hloubkově nastavitelný volant • Pneumatické odpružení sedadla • Elektrické ovládání oken • Elektrická vyhřívání zrcátka • Zvuková signalizace zpětného chodu • Rádio s Bluetooth - USB DAB • Manuální kontrola výšky světel • Imobilizér • Centrální zamykání s dálkovým ovládním • Tempomat • Denní světlá • Mlhová světlá 		
Motor	<p>ISUZU 4HK1E6H Diesel, 4-válec, mezichladič, přímé vstřikování common rail, přeplňovaný dvoustupňovým turbodmychadlem, přidán vstřikovač na dodatečnou úpravu výfukových plynů. Celkový zdvihový objem 5193 cm³ Skutečný výkon max. 177kW (240 HP) při 2 400 ot./min. Točivý moment motoru max. 765 Nm/1 600 ot./min. Úroveň emisí EURO VI</p>		
Nádrž	Palivo	140 l	Ad-Blue® 16 l
Bezpečnostní systémy	ABS ESC LDWS (Systém upozornění na vybočení z jízdního pruhu) AEBS (Advanced Emergency Braking System) Airbag řidiče		
Převodovka a poměry	6 převodů MZW6P – 6 615 - 4 095 - 2 358 - 1 531 - 1 000 - 0 722; Zpětný chod 6 615; Stálý převod 4 555 (41/9)		
Ovládání převodu	MANUÁLNÍ	NEES 2 - robotizovaná převodovka	
Rozměry nosníků	Šířka 60 mm, výška 225 mm, tloušťka 6 mm		
Sedadla	3		
Pneumatiky	Přední 245/70 R19,5 jednoduché; zadní 245/70 R19,5 dvojité		
Brzdy	Přední a zadní bubnové brzdy. V souladu se směrnicemi EHS se 4-kanálovým ABS, pneumatický Full Air systém se dvěma nezávislými obvody a elektronickým ovládním EBS (Brake by wire). Motorová výfuková brzda. Pneumatická parkovací brzda na zadní nápravě.		
Zavěšení	Přední s listovou pružinou, dvojčinné hydraulické tlumiče, stabilizační tyč. Zadní pneumatické se 4 vzduchovými pružinami, elektronickým ovládním s vlastní diagnostikou, stabilizační tyčí a hydraulickými teleskopickými tlumiči.		
Elektrický systém	2 akumulátory 110 Ah. Jmenovité napětí 24 V, alternátor 90 A		