

190 HP Série Bleu OBD-C - 9,5 tun

ROZMĚRY (mm)

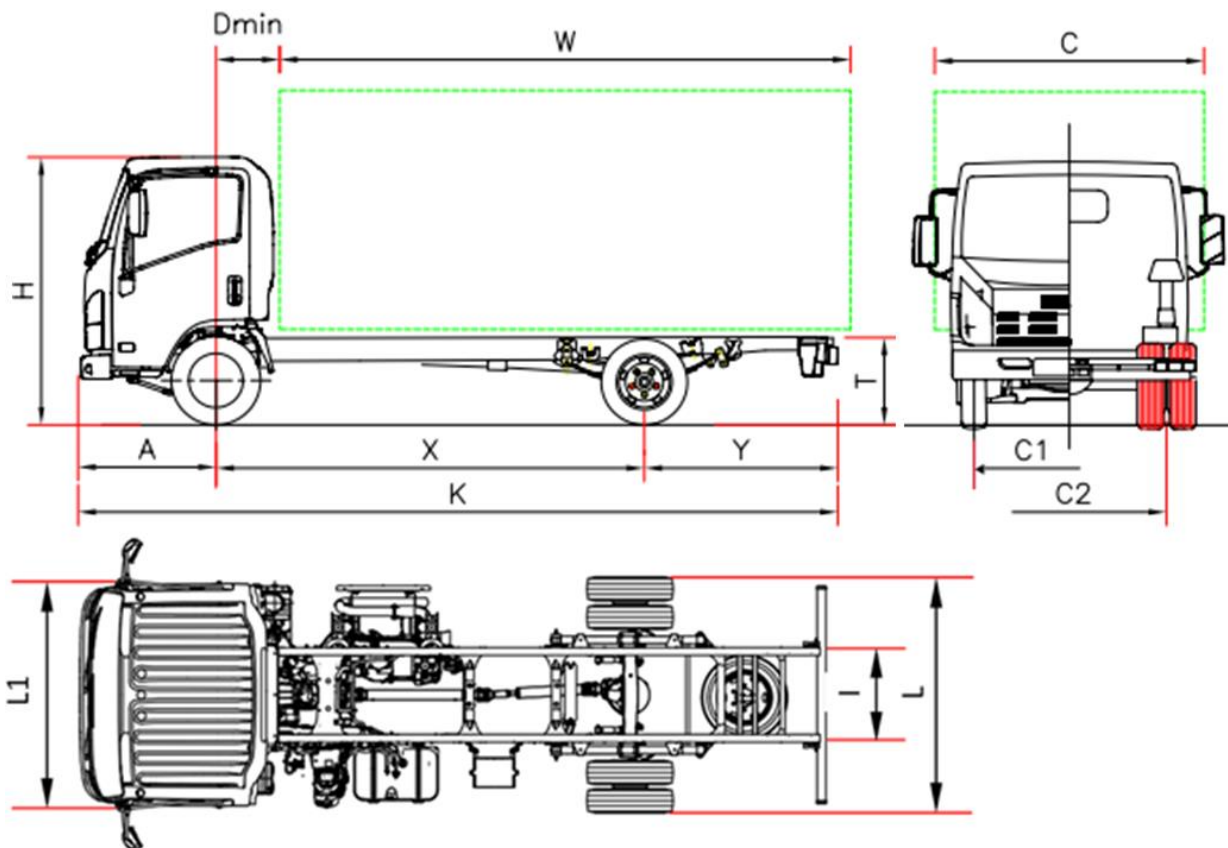

MODEL		Q 95 F	Q 95 H	Q 95 K	Q 95 M
Rozvor	X	3000 ⁽⁵⁾	3365	3815	4475
Délka podvozku	K	5758	6123	6773	7953
Délka karosérie min. ⁽¹⁾	W	3920	4285	4935	6115
Délka karosérie max. ⁽¹⁾	W	4100	4635	5285	6465
Zadní převis rámu	Y	1630	1630	1830	2350
Výška rámu	T	830 (na zadní nápravě)			
Výška kabiny	H	2275			
Šířka podvozku	L	2129			
Šířka kabiny ⁽²⁾	L1	2040			
Šířka karoserie ⁽³⁾	C	2345			
Přední náprava - zadní strana kabiny	Dmin	710			
Přední převis	A	1128			
Velikost rámu	I	850			
Rozestup vpředu	C1	1746			
Rozestup vzadu	C2	1650			
Minimální výška od země	-	195			

HMOTNOSTI (kg)

Hmotnost v provozním stavu ⁽⁴⁾	3305 (kg)	3305 (kg)	3345 (kg)	3375 (kg)
Hmotnost přední náprava	2120 (kg)	2120 (kg)	2135 (kg)	2150 (kg)
Hmotnost zadní náprava	1185 (kg)	1185 (kg)	1210 (kg)	1225 (kg)
Minimální hmotnost vozidla s nástavbou	3780 kg	3548 (kg)		
Celková hmotnost vozidla	9500 kg			
Povolené zatížení přední/zadní nápravy	3400 / 6800 kg			
Přípustná hmot. nebrzděného/brzděného přípoj. vozidla	750 / 3500 kg			

- Uvedené délky se vztahují na rovnoměrně zatížené vozidlo až po maximální zatížení nápravy bez úprav podvozku (rozměry s úpravami podvozku jsou na vyžádání dostupné na technickém oddělení).
- Bez směrových světel a zpětných zrcátek.
- Šířky jsou možné s volitelnými rameny zrcadla 2129/2170 - 2170/2345 - 2345/2500
- Hmotnost je včetně nářadí, náhradního kola, plné palivové nádrže a řidiče, bez volitelné výbavy.
- Změněný rozvor (viz dodatek)

190 HP Série Bleu OBD-C - 9,5 tun

Rozvor (mm) F 3000 - H 3365 - K 3815 - M 4475

€ 48.600,00 Bez DPH

Verze a vybavení	Robotizovaná převodovka NEES 2 s tempomatem	
Standardní výbava	<ul style="list-style-type: none"> • EGR - DPD (filtr pevných částic) • SCR s Ad-Blu® • Palubní počítač • Motorová výfuková brzda • Elektrická vyhřívaná zpětná zrcátka • Manuální klimatizace 	
Doplňky	Změněný rozvor	
Motor	ISUZU 4HK1E6C Diesel, 4-válec, mezichladič, přímé vstřikování common rail, přeplňovaný turbodmychadlem s proměnnou geometrií. Celkový zdvihový objem 5193 cm ³ Skutečný výkon max. 140kW (190 HP) při 2600 ot./min. Točivý moment motoru max. 510 Nm/1 600 - 2 800 ot./min. Úroveň emisí EURO VI Aktualizace OBD-C Kapacita kompresoru 170 cm ³	
Bezpečnostní systémy	ABS ESC - Elektronická stabilizační kontrola s ASR LDWS – Systém upozornění na vybočení z jízdního pruhu AEBS (Advanced Emergency Braking System) Airbag řidiče a spolujezdce	
Nádrž	90 l	16 l Ad-Blue®
Převodovka a poměry	6 převodů MZZ6F 6 369 - 3 767 - 1 966 - 1 355 - 1 000 - 0,782; Zpětný chod 6 369; Stálý převod 4 777 (43/9)	
Ovládání převodu	MANUÁLNÍ	NEES 2 - robotizovaná převodovka
Rozměry nosníků	216x70x6 (mm)	
Sedadla	3	
Nápravy	2, přičemž zadní náprava poháněna a s dvoumontáží	
Pneumatiky	Přední 225/75 R17,5 129/127M jednoduché; zadní 225/75 R17,5 129/127M dvojité	
Brzdy	Přední a zadní kotoučové brzdy (Ø 330 mm). V souladu se směrnicemi EHS se 4-kanálovým ABS, pneumatický Full Air systém se dvěma nezávislými obvody. Motorová brzda na výfuku. Pneumatická parkovací brzda na zadní nápravě.	
Zavěšení	Přední a zadní semi-eliptické listové pružiny s gumovými dorazy; dvoučinné teleskopické hydraulické tlumiče.	
Elektrický systém	Jmenovité napětí 24 V, alternátor 80A, 2 akumulátory 90 Ah	
Spojka	12,8"	