

ROZMĚRY (mm)

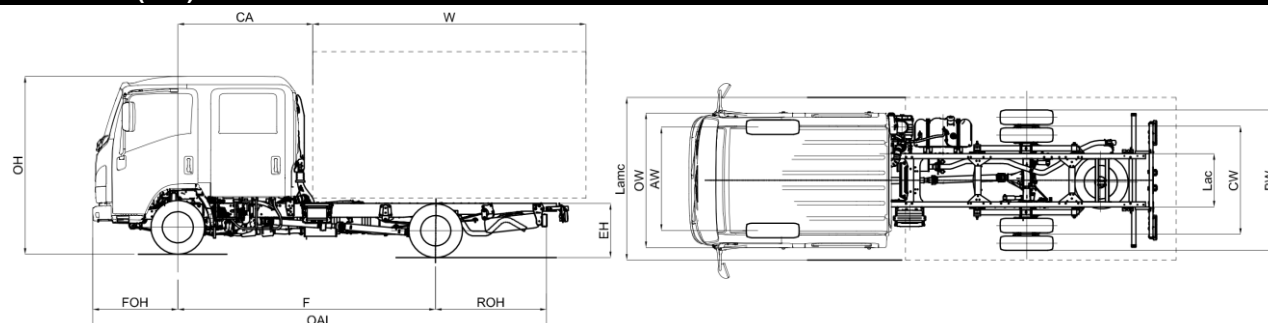

MODELLO		M21 DOUBLE CAB	H
F	Rozvor kol		3350
ROZMĚRY BEZ NÁSTAVBY			
OAL	Celková délka		6015
FOH	Přední převis		1110
ROH	Zadní převis		1555
Lac	Šířka rámu		700
EH	Výška nezátíženého podvozku (na zadní nápravě)		715
HH	Minimální světlá výška		190
OW	Šířka kabiny ⁽³⁾		1815
OH	Celková výška při nezátížení		2225
BW	Šířka zadní nápravy		1860
AW	Přední stopa		1475
CW	Zadní stopa		1425
ROZMĚRY PO INSTALACI NÁSTAVBY			
CA	C/L Přední náprava - nástavba		1700
12,1	Zadní přesah max.		1790
W (2)	Délka nástavby min.		3205
W (2)	Délka nástavby ⁽²⁾ max.		3440
W (1)	Délka nástavby ⁽¹⁾ max.		3828
5,1	Max. délka nástavby C.O.C. ⁽²⁾		6250
6,1	Max. šířka s nástavbou ⁽⁴⁾		2275
7,1	Max. výška s nástavbou		4000
Dia	Průměr otáčení (m) ⁽⁶⁾		13,5
Lmc	Max. délka s nástavbou ⁽¹⁾		6638
Lamc	Max. šířka nástavby		2275
HMOTNOST PŘED INSTALACÍ NÁSTAVBY			
16,1	Celková povolená hmotnost vozidla (GVW)		3500
16,4	Celková hmotnost jízdní soupravy (GCW)		7000
14	Provozní hmotnost ⁽⁵⁾		2238
CT	Užitečné zatížení		1262
14,1	Povolená hmotnost na nápravu (přední/zadní)		1528/710
HMOTNOST PO INSTALACI NÁSTAVBY			
15	Min. hmotnost vozidla po dostavbě (včetně řidiče)		2395
15,1	Min. přípustná hmotnost na nápravu (přední/zadní)		1465/930
16,2	Max. přípustná hmotnost na nápravu (přední/zadní)		2100/2435
18,3	Max. hmotnost brzděného přípojního vozidla		3500
18,4	Max. hmotnost nebrzděného přípojního vozidla		750
19	Max. vertikální zatížení spojovacího zařízení		140
<p>1. Délka nástavby se vztahuje k rovnoměrně naloženému vozidlu, a to až do maximální kapacity na každé nápravě (tyto rozměry mohou vyžadovat změny podvozku - kontaktujte technické oddělení)</p> <p>2. Délka nástavby se vztahuje k rovnoměrně zatíženému vozidlu až do maximální kapacity na každé nápravě (rozměry deklarované v C.O.C bez úprav podvozku)</p> <p>3. Bez směrových světel a zpětných zrcátek</p> <p>4. Šířka vč. středního ramene zpětného zrcátka (standardní): 1945 / 2120 s volitelnými krátkými rameny zpětného zrcátka: 1815 / 1945 - délka: 2120 / 2275</p> <p>5. Provozní hmotnost vozidla zahrnuje rezervní kolo, plnou palivovou nádrž a 75 kg pro řidiče. Volitelná převodovka NEES II s přídatnou hmotností</p> <p>6. Průměr otáčení od obrubníku k obrubníku</p>			

Rozvor (mm) H 3350

€ 27.600,00 Bez DPH

Varianta	Automatická převodovka NEES II s převodovkou točivého momentu (rozvor kol E/F)*	
	* vždy zkontrolujte dostupnost	
Standardní funkce	<ul style="list-style-type: none"> - EGR - DPD - LNT - Elektricky ovládaná okna - Zpátečka se zvukovou signalizací - Rádio s USB - Imobilizér - Centrální zamykání s dálkovým ovládním - Nastavitelné řízení (sklopení a výška) - Ovládání výšky světlometů - Mlhové světlometry vpředu a vzadu - Denní světla - Náhradní kolo - Odkládací prostor (řidič/spolujezdec) - Sluneční clona (řidič/spolujezdec). 	
Volitelné vybavení	Klimatizace	
Motor	ISUZU RZ4EE6N-L diesel, 4 válce 16 ventilů, se systémem common-rail s přímým vstřikováním, mezichladičem a turbodmychadlem s variabilní geometrií lopatek. Obsah : 1898 cm ³ Výkon: 90 kW (123 HP) @ 3.200 ot/min Točivý moment: 320 Nm @ 1.500-2.700 ot/min Emisní norma: EURO 6b-1 (715/2007*2017/1347Y) Dodatečná úprava emisí: EGR - LNT - DPD	
Palivová nádrž	Nafta	70 l
Bezpečnostní systémy	ABS s BAS (Brzdový asistenční systém) ESC (Elektronická kontrola stability) s ASR SRS airbag řidiče	
Převodový poměr a konečný poměr pohonu	ISUZU MVC6W: 4.942 - 2.686 - 1.527 - 1.000 - 0.796 - 0.634 Zpětná rychlost: 4.597 Konečný převodový poměr: 4.777 (43/9) ISUZU MYY6E: 5.979 - 3.434 - 2.040 - 1.379 - 1.000 - 0.759 Zpětná rychlost: 5.701 Konečný převodový poměr: 4.300 (43/10)	
Typ převodovky	Manuální - MVC6W	Automatizovaná NEES II - MYY6E
Rozměry rámu	Šířka: 65 mm, Výška: 180 mm, Tloušťka: 4 mm	
Počet míst v kabině	6	
Pneumatiky	205/75 R16C Zadní dvojité kola	
Brzdy	Hydraulický systém s podtlakovým brzdovým posilovačem Přední: Ventilované disky, Zadní: Ventilované disky V souladu s předpisy CEE se systémem ABS, nezávislé obvody na obou nápravách Mechanická parkovací brzda v zadní části převodovky	
Rozměry Brzdy	Přední: \varnothing 293 x 40 mm	Zadní: \varnothing 275 x 30 mm
Zavěšení	Přední: tuhá náprava se semi-eliptickými listovými pružinami, legovaná ocel Zadní: semi-eliptické ocelové listové pružiny	
Zadní diferenciál	\varnothing 220 mm LIGHT DUTY	
Elektrický systém	Jmenovité napětí 12V - Generátor 90A Manuální převodovka: 1 x baterie 70Ah Automatizovaná převodovka: 2 x baterie 70Ah	