

ISUZU

SÉRIE N-F
VERZE Euro VI OBD-D



VYDÁNÍ 2020

Série Bleu

Poznámka: Technické údaje a parametry slouží pouze jako pomůcka a mohou se změnit kdykoliv bez předchozího upozornění. Konstruktor ani společnost MIDI Europe nenesou odpovědnost za správnost uvedených informací.



OBSAH

SÉRIE N

3,5 tun	▪ L 35	4-5
	▪ L 35 ADAPTOR S	6-7
	▪ L 35 CREW	8-9
	▪ N 35	10-11
5,5 tun	▪ M 55	12-13
6,5 tun	▪ P 65	14-15
7,5 tun	▪ P 75 (150 hp)	16-17
	▪ P 75 (190 hp)	18-19
	▪ P 75 CREW (190 hp)	20-21
9,5 tun	▪ Q 95	22-23

SÉRIE F

11 tun	▪ F 11 Zavěšení mechanické	24-25
	▪ F 11 Zavěšení pneumatická	26-27
14 tun	▪ F 14 Zavěšení mechanické	28-29
	▪ F 14 Zavěšení pneumatická	30-31

VYDÁNÍ 2020 | Série Bleu

Poznámka: Technické údaje a parametry slouží pouze jako pomůcka a mohou se změnit kdykoliv bez předchozího upozornění. K odpovědnosti za správnost uvedených informací.

Europe nenses

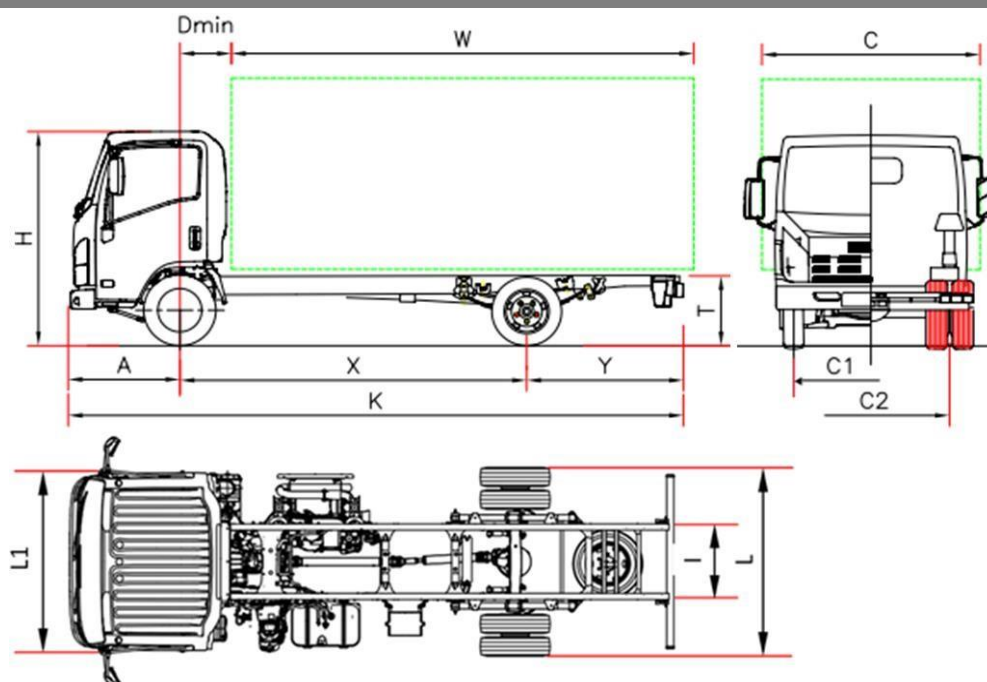

€ 30.222 bez DPH

L 35		L35 F	L 35 H	L 35 K	L 35 L
Rozvor	X	2750	3350	3845 ⁽⁵⁾	4175 ⁽⁵⁾
Celková délka	K	5295	6015	7032	7565
Délka karosérie min. ⁽¹⁾	W	3535	4255	5272	5805
Délka karosérie max. ⁽¹⁾	W	3820	4490	5502	6030
Zadní převis	Y	1435	1555	2077	2280
Výška rámu	T	730		720	
Výška kabiny	H	2150		2160	
Šířka zadní nápravy	L			1865	
Šířka kabiny ⁽²⁾	L1			1815	
Šířka karoserie ⁽³⁾	C			2120	
Přední náprava - zadní strana kabiny	D min			650	
Přední převis	A			1110	
Velikost rámu	I			700	
Rozestup vpředu	C1			1475	
Rozestup vzadu	C2			1425	
Minimální výška od země	-			190	
Průměr otáčení (m) ⁽⁴⁾	-	11,3	13,5	15,2	16,4
HMOTNOSTI (kg)					
Hmotnost v provozním stavu ⁽⁶⁾		2240	2300	2350	2400
Hmotnost přední náprava/ zadní náprava		1580/660	1600/700	1625/725	1650/750
Vozidlo s minimální hmotností vybavené				2585	
Celková hmotnost vozidla				3500	
Povolené zatížení přední/zadní nápravy				2100 / 2435	
Přípustná hmot. nebrzděného přípoj. vozidla/Přípustná hmot. brzděného přípoj. vozidla				750 / 3500	

- Uvedené délky se vztahují na rovnoměrně zatížené vozidlo až po maximální zatížení nápravy bez úprav podvozku (rozměry s úpravami podvozku jsou na vyžádání dostupné na technickém oddělení).
- Bez směrových světel a zpětných zrcátek.
- Šířky jsou možné s volitelnými rameny zrcadla 1865/1945 – 1945/2120 – 2120/2275
- Průměr otáčení od obrubníku k obrubníku
- Změněný rozvor (viz dodatek)
- Hmotnost je včetně nářadí, náhradního kola, plné palivové nádrže a řidiče, bez volitelné výbavy. NEES + 35 Kg (25/10)

Poznámka: Technické údaje a parametry slouží pouze jako pomůcka a mohou se změnit kdykoliv bez předchozího upozornění. Konstrukteur ani společnost MIDI Europe nenese odpovědnost za správnost uvedených informací.

L 35 - Rozvor (mm) F 2750 - H 3350 - K 3845 - L 4175

BŘEZEN 2021

€ 30.222 (**)

Verze a vybavení	NEES 2 (jen s Rozvor F)	€ 1290 (**)
	Pravostranné řízení (*)	€ 1182 (**)
(*) jen s Rozvor F e NEES 2; (*) podle dostupnosti		(**) bez DPH
Standardní výbava		
<ul style="list-style-type: none"> EGR - DPD - SCR MID display Brzda motoru Zpátečka se zvukovou signalizací Immobilizer 	<ul style="list-style-type: none"> Centrální zamykání s dálkovým ovládním Odpružené sedadlo Elektricky ovládaná okna Denní světla 	<ul style="list-style-type: none"> Mlhové světlomety vpředu a vzadu Rádio DAB + s USB Ovládní výšky světlometů Nastavitelné řízení (sklopení a výška)
Volitelné vybavení	. Klimatizace	€ 1089 (**)
	. Změněný rozvor	Kontaktujte prodejce
	. Řídící jednotka pro nástavby	€ 354 (**)
Motor	ISUZU 4JJ1E6N Dieselový motor 4 válce. Intercooler, se systémem common-rail s přímým vstřikováním Přepřlovaný turbodmychadlem s proměnnou geometrií. ZDVIHOVÝ OBJEM 2999 cm ³ VÝKON 110kW (150 hp) 2800 ot./min. TOČIVÝ MOMENT 375 Nm 1600 – 2800 ot./min. EMISNÍ NORMA EURO VI OBD-D.	
Bezpečnostní systémy	ABS s BAS (Brzdový asistenční systém) ESC (Elektronická kontrola stability) s ASR SRS airbag řidiče	
Nádrž	68 L Rozvor F – 93 L Rozvor H-K-L	16 L Ad-Blue®
Převodový poměr a konečný poměr pohonu	5 převodů MYY5A – 5.315 - 2.908 - 1.558 - 1.000 - 0.721; Zpětný chod 5.068; Stálý převod 3.909 (43/11)	
Ovládní převodu	Manuální	NEES 2
Rozměry rámu	Šířka 65 mm, Výška 180 mm, Tloušťka 4 mm	
Počet míst	3	
Nápravy	2 příčemž zadní náprava poháněna a s dvoumontáží	
Pneumatiky	Přední 205/75 R16C jednoduché. Zadní 205/75 R16C dvojitě.	
Brzdy	Přední a zadní kotoučové brzdy. Hydraulický systém s podtlakovým posilovačem brzd. V souladu s předpisy CEE se systémem ABS, nezávislé okruhy na obou nápravách. Ruční parkovací brzda na hřídeli převodovky.	
Zavěšení	Přední a zadní s parabolickými listovými pružinami, doplněné koncovými gumovými dorazy; dvoučinné teleskopické hydraulické tlumiče.	
Elektrický systém	Jmenovité napětí 24V - Generátor 90A - 2 x baterie 70Ah	

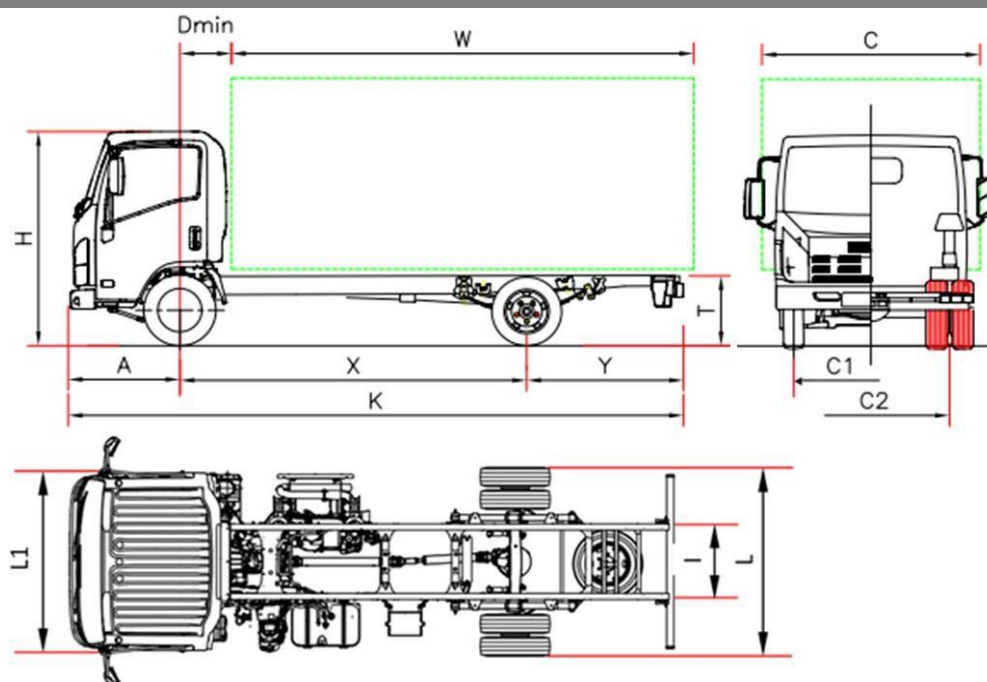

€ 31.032 bez DPH

L 35 ADAPTOR S		L35 F	L 35 H
Rozvor	X	2760	3360
Celková délka	K	5295	6015
Délka karosérie min. ⁽¹⁾	W	3545	4265
Délka karosérie max. ⁽¹⁾	W	3830	4500
Zadní převis	Y	1435	1555
Výška rámu	T		715
Výška kabiny	H	2150	2160
Šířka zadní nápravy	L		1860
Šířka kabiny ⁽²⁾	L1		1815
Šířka karoserie ⁽³⁾	C		2120
Přední náprava - zadní strana kabiny	D min		650
Přední převis	A		1100
Velikost rámu	I		700
Rozestup vpředu	C1		1400
Rozestup vzadu	C2		1425
Minimální výška od země	-		180
Průměr otáčení (m) ⁽⁴⁾	-	10,0	11,9

HMOTNOSTI (kg)

Hmotnost v provozním stavu ⁽⁵⁾	2200	2250
Hmotnost přední náprava/ zadní náprava	1530/670	1550/700
Vozidlo s minimální hmotností vybavené		2585
Celková hmotnost vozidla		3500
Povolené zatížení přední/zadní nápravy		2100 / 2435
Přípustná hmot. nebrzděného přípoj. vozidla/Přípustná hmot. brzděného přípoj. vozidla		750 / 3500

1. Uvedené délky se vztahují na rovnoměrně zatížené vozidlo až po maximální zatížení nápravy bez úprav podvozku (rozměry s úpravami podvozku jsou na vyžádání dostupné na technickém oddělení).

2. Bez směrových světel a zpětných zrcátek.

3. Šířky jsou možné s volitelnými rameny zrcadla 1860/1945 – 1945/2120 – 2120/2275

4. Průměr otáčení od obrubníku k obrubníku

5. Hmotnost je včetně nářadí, náhradního kola, plné palivové nádrže a řidiče, bez volitelné výbavy. NEES + 35 Kg (25/10)

L 35 ADAPTOR S - Rozvor (mm) F 2760 - H 3360

BŘEZEN 2021

€ 31.032 (**)

Verze a vybavení	NEES 2 (jen s Rozvor H)	€ 1290 (**)
(**)bez DPH		
Standardní výbava		
<ul style="list-style-type: none">• EGR - DPD - SCR• MID display• Brzda motoru• Odpružené sedadlo• Immobilizer	<ul style="list-style-type: none">• Zpátečka se zvukovou signalizací• Centrální zamykání s dálkovým ovládním• Elektricky ovládaná okna• Denní světla	<ul style="list-style-type: none">• Rádio DAB + s USB• Mlhové světlomety vpředu a vzadu• Ovládání výšky světlometů• Nastavitelné řízení (sklopení a výška)
Volitelné vybavení	<ul style="list-style-type: none">• Klimatizace• Řídící jednotka pro nastavby	€ 1089 (**) € 354 (**)
Motor	ISUZU 4JJ1E6N Dieselový motor 4 válce Intercooler, se systémem common-rail s přímým vstřikováním Přepřlovaný turbodmychadlem s proměnnou geometrií. ZDVIHOVÝ OBJEM 2999 cm ³ VÝKON 110kW (150 hp) 2800 ot./min.. TOČIVÝ MOMENT. 375 Nm 1600 – 2800 ot./min. EMISNÍ NORMA EURO VI OBD-D.	
Bezpečnostní systémy	ABS s BAS (Brzdový asistenční systém) ESC (Elektronická kontrola stability) s ASR SRS airbag řidiče	
Nádrž	68 L Rozvor F – 93 L Rozvor H	16 L Ad-Blue®
Převodový poměr a konečný poměr pohonu	5 převodů MYY5A – 5.315 - 2.908 - 1.558 - 1.000 - 0.721; Zpětný chod 5.068; Stálý převod 3.909 (43/11)	
Ovládání převodu	Manuální	NEES 2
Rozměry rámu	Šířka 50 mm, Výška 180 mm, Tloušťka 4 mm	
Počet míst	3	
Nápravy	2 příčemž zadní náprava poháněna a s dvoumontáží	
Pneumatiky	Přední 205/75 R16C jednoduché. Zadní 205/75 R16C dvojitě.	
Brzdy	Přední a zadní kotoučové brzdy. Hydraulický systém s podtlakovým posilovačem brzd. V souladu s předpisy CEE se systémem ABS, nezávislé okruhy na obou nápravách. Ruční parkovací brzda na hřídeli převodovky.	
Zavěšení	Přední nezávislé s dvojitými rameny s křížovou listovou pružinou; dvojčinné hydraulické tlumiče. Zadní s parabolickými listovými pružinami, doplněné koncovými gumovými dorazy; dvoučinné teleskopické hydraulické tlumiče.	
Elektrický systém	Jmenovité napětí 24V - Generátor 90A - 2 x baterie 70Ah	

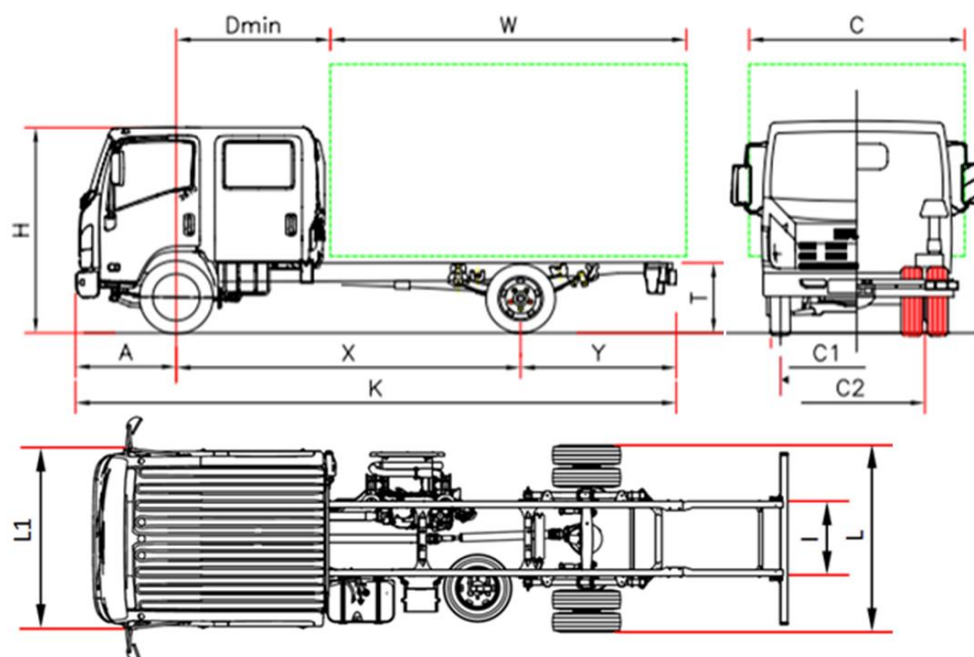

€ 34.242 bez DPH

L 35 CREW		L35 H
Rozvor	X	3350
Celková délka	K	6015
Délka karosérie min. ⁽¹⁾	W	3205
Délka karosérie max. ⁽¹⁾	W	3570
Zadní převis	Y	1555
Výška rámu	T	735
Výška kabiny	H	2270
Šířka zadní nápravy	L	1865
Šířka kabiny ⁽²⁾	L1	1815
Šířka karoserie ⁽³⁾	C	2120
Přední náprava - zadní strana kabiny	D min	1700
Přední převis	A	1110
Velikost rámu	I	700
Rozestup vpředu	C1	1475
Rozestup vzadu	C2	1425
Minimální výška od země	-	165
Průměr otáčení (m) ⁽⁴⁾	-	13,5
HMOTNOSTI (kg)		
Hmotnost v provozním stavu ⁽⁵⁾		2465
Hmotnost přední náprava/ zadní náprava		1705/760
Vozidlo s minimální hmotností vybavené		2585
Celková hmotnost vozidla		3500
Povolené zatížení přední/zadní nápravy		2100 / 2435
Přípustná hmot. nebrzděného přípoj. vozidla/Přípustná hmot. brzděného přípoj. vozidla		750 / 3500

1. Uvedené délky se vztahují na rovnoměrně zatížené vozidlo až po maximální zatížení nápravy bez úprav podvozku (rozměry s úpravami podvozku jsou na vyžádání dostupné na technickém oddělení).
2. Bez směrových světel a zpětných zrcátek.
3. Šířky jsou možné s volitelnými rameny zrcadla 1865/1945 – 1945/2120 – 2120/2275
4. Průměr otáčení od obrubníku k obrubníku
5. Hmotnost je včetně nářadí, náhradního kola, plné palivové nádrže a řidiče, bez volitelné výbavy. NEES +35 Kg

L 35 CREW - Rozvor (mm) H 3350

BŘEZEN 2021

€ 34.242 (**)

Verze a vybavení		
		(**)bez DPH
Standardní výbava		
<ul style="list-style-type: none">• EGR - DPD - SCR• MID display• Brzda motoru• Immobilizer	<ul style="list-style-type: none">• Zpátečka se zvukovou signalizací• Centrální zamykání s dálkovým ovládním• Elektricky ovládaná okna• Denní světla	<ul style="list-style-type: none">• Rádio DAB + s USB• Mlhové světlomety vpředu a vzadu• Ovládání výšky světlometů• Nastavitelné řízení (sklopení a výška)
Volitelné vybavení	<ul style="list-style-type: none">• Klimatizace• Řídicí jednotka pro nastavby	€ 1089 (**) € 354 (**)

Motor	ISUZU 4JJ1E6N Diesellový motor 4 válce. Intercooler, se systémem common-rail s přímým vstřikováním Přepřlovaný turbodmychadlem s proměnnou geometrií. ZDVIHOVÝ OBJEM 2999 cm ³ VÝKON. 110kW (150 hp) 2800 ot./min. TOČIVÝ MOMENT max. 375 Nm 1600 – 2800 ot./min. EMISNÍ NORMA: EURO VI OBD-D.	
Bezpečnostní systémy	ABS s BAS (Brzdový asistenční systém) ESC (Elektronická kontrola stability) s ASR SRS airbag řidiče	
Nádrž	68 L	16 L Ad-Blue®
Převodový poměr a konečný poměr pohonu	5 převodů MYY5A – 5.315 - 2.908 - 1.558 - 1.000 - 0.721; Zpětný chod 5.068; Stálý převod 3.909 (43/11)	
Ovládání převodu	Manuální	NEES 2
Rozměry rámu	Šířka 65 mm, Výška 180 mm, Tloušťka 4 mm	
Počet míst	6	
Nápravy	2 příčemž zadní náprava poháněna a s dvoumontáží	
Pneumatiky	Přední 205/75 R16C jednoduché. Zadní 205/75 R16C dvojitě.	
Brzdy	Přední a zadní kotoučové brzdy. Hydraulický systém s podtlakovým posilovačem brzd. V souladu s předpisy CEE se systémem ABS, nezávislé okruhy na obou nápravách. Ruční parkovací brzda na hřídeli převodovky.	
Zavěšení	Přední a zadní s parabolickými listovými pružinami, doplněné koncovými gumovými dorazy; dvoučinné teleskopické hydraulické tlumiče.	
Elektrický systém	Jmenovité napětí 24V - Generátor 90A - 2 x baterie 70Ah	

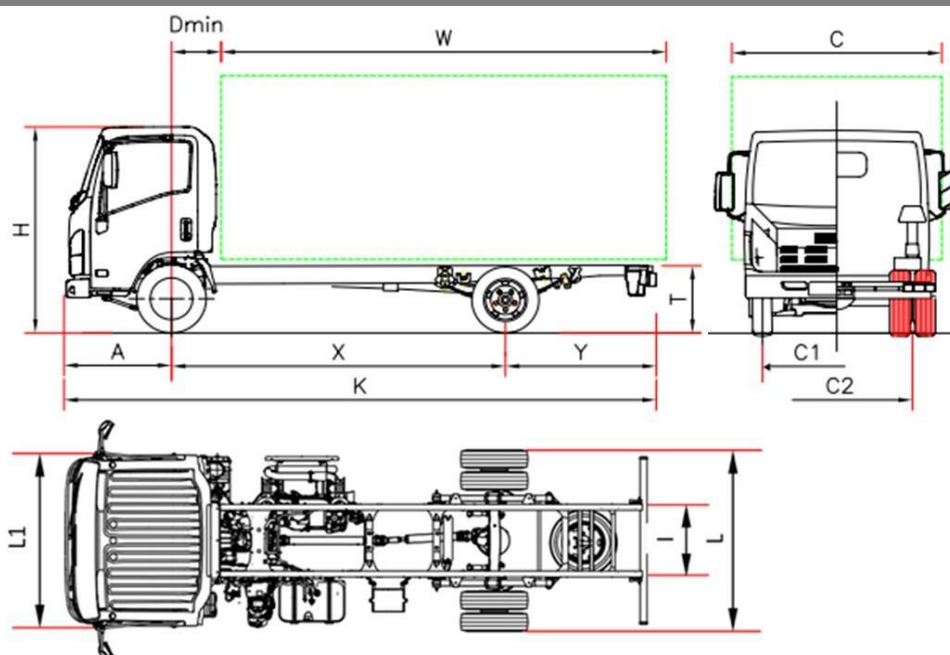

€ 31.692 bez DPH

N 35		N35 F	N 35 H	N 35 K	N 35 L
Rozvor	X	2800	3395	3845 ⁽⁵⁾	4175 ⁽⁵⁾
Celková délka	K	5235	6085	7032	7565
Délka karosérie min. ⁽¹⁾	W	3415	4265	5212	5745
Délka karosérie max. ⁽¹⁾	W	3710	4555	5442	5970
Zadní převis	Y	1325	1580	2077	2280
Výška rámu	T	730	720	720	720
Výška kabiny	H		2225		
Šířka zadní nápravy	L		1925		
Šířka kabiny ⁽²⁾	L1		2040		
Šířka karoserie ⁽³⁾	C		2345		
Přední náprava - zadní strana kabiny	D min		710 ⁽⁷⁾		
Přední převis	A		1110		
Velikost rámu	I		750		
Rozestup vpředu	C1		1680		
Rozestup vzadu	C2		1485		
Minimální výška od země	-		190		
Průměr otáčení (m) ⁽⁴⁾	-	10,0	11,8	13,2	14,2
HMOTNOSTI (kg)					
Hmotnost v provozním stavu ⁽⁶⁾		2385	2430	2480	2530
Hmotnost přední náprava/ zadní náprava		1670/715	1680/750	1705/775	1730/800
Vozidlo s minimální hmotností vybavené			2585		
Celková hmotnost vozidla			3500		
Povolené zatížení přední/zadní nápravy			2100 / 2435		
Přípustná hmot. nebrzděného přípoj. vozidla/Přípustná hmot. brzděného přípoj. vozidla			750/ 3500		

1. Uvedené délky se vztahují na rovnoměrně zatížené vozidlo až po maximální zatížení nápravy bez úprav podvozku (rozměry s úpravami podvozku jsou na vyžádání dostupné na technickém oddělení).
2. Bez směrových světel a zpětných zrcátek.
3. Šířky jsou možné s volitelnými rameny zrcadla: 2040/2170 – 2170/2345 – 2345/2500
4. Průměr otáčení od obrubníku k obrubníku
5. Změněný rozvor (viz dodatek)
6. Hmotnost je včetně nářadí, náhradního kola, plné palivové nádrže a řidiče, bez volitelné výbavy.
7. NEES II 650.

N 35 - Rozvor (mm) F 2800 - H 3395 - K 3845 - L 4175

BŘEZEN 2021

€ 31.692 (**)

Verze a vybavení	NEES 2	€ 1290 (**)
		(**)bez DPH
Standardní výbava		
<ul style="list-style-type: none">• EGR - DPD - SCR• MID display• Elektrická a vyhřívaná zpětná zrcátka• Brzda motoru	<ul style="list-style-type: none">• Immobilizer• Centrální zamykání s dálkovým ovládním• Odpružené sedadlo• Elektricky ovládaná okna• Nastavitelné řízení (sklopení a výška)	<ul style="list-style-type: none">• Rádio DAB + s USB• Mlhové světlomety vpředu a vzadu• Ovládání výšky světlometů• Denní světla
Volitelné vybavení	<ul style="list-style-type: none">• Klimatizace	€ 1089 (**)
	<ul style="list-style-type: none">• Změněný rozvor	Kontaktujte prodejce
	<ul style="list-style-type: none">• Řídicí jednotka pro nástavby	€ 354 (**)
Motor	ISUZU 4JJ1E6N Diesellový motor 4 válce. Intercooler, se systémem common-rail s přímým vstřikováním Přepřínovaný turbodmychadlem s proměnnou geometrií. ZDVIHOVÝ OBJEM 2999 cm ³ VÝKON 110kW (150 hp) 2800 ot./min. TOČIVÝ MOMENT 375 Nm 1600 – 2800 ot./min. EMISNÍ NORMA EURO VI OBD-D.	
Bezpečnostní systémy	ABS s BAS (Brzdový asistenční systém) ESC (Elektronická kontrola stability) s ASR SRS airbag řidiče	
Nádrž	90 L	16 L Ad-Blue®
Převodový poměr a konečný poměr pohonu	5 převodů MYY5A – 5.315 - 2.908 - 1.558 - 1.000 - 0.721; Zpětný chod 5.068; Stálý převod 3.909 (43/11)	
Ovládání převodu	Manuální	NEES 2
Rozměry rámu	Šířka 70 mm, Výška 214 mm, Tloušťka 5 mm	
Počet míst	3	
Nápravy	2 příčemž zadní náprava poháněna a s dvoumontáží	
Pneumatiky	Přední 205/75 R16C jednoduché. Zadní 205/75 R16C dvojité.	
Brzdy	Přední a zadní kotoučové brzdy. Hydraulický systém s podtlakovým posilovačem brzd. V souladu s předpisy CEE se systémem ABS, nezávislé okruhy na obou nápravách. Ruční parkovací brzda na hřídeli převodovky.	
Zavěšení	Přední a zadní s parabolickými listovými pružinami, doplněné koncovými gumovými dorazy; dvoučinné teleskopické hydraulické tlumiče. Přední a zadní stabilizační tyč.	
Elektrický systém	Jmenovité napětí 24V - Generátor 90A - 2 x baterie 70Ah	

Poznámka: Technické údaje a parametry slouží pouze jako pomůcka a mohou se změnit kdykoliv bez předchozího upozornění. Konstruktor ani společnost MIDI Europe nenese odpovědnost za správnost uvedených informací.

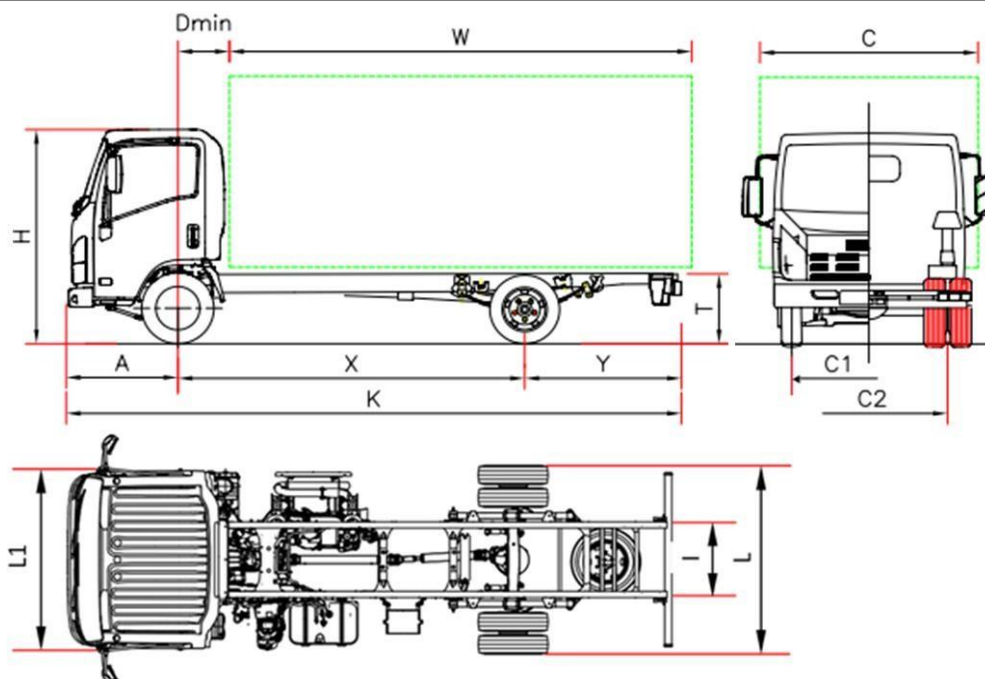

€ 37.770 bez DPH

M 55		M55 E	M55 F	M55 H
Rozvor	X	2500 ⁽⁵⁾	2750	3350
Celková délka	K	5045	5295	6020
Délka karosérie min. ⁽¹⁾	W	3285	3535	4260
Délka karosérie max. ⁽¹⁾	W	3475	3820	4490
Zadní převis	Y	1435	1435	1560
Výška rámu	T	740	740	735
Výška kabiny	H	2150	2150	2160
Šířka zadní nápravy	L		1865	
Šířka kabiny ⁽²⁾	L1		1815	
Šířka karoserie ⁽³⁾	C		2120	
Přední náprava - zadní strana kabiny	D min		650	
Přední převis	A		1110	
Velikost rámu	I		700	
Rozestup vpředu	C1		1475	
Rozestup vzadu	C2		1425	
Minimální výška od země	-		190	
Průměr otáčení (m) ⁽⁴⁾	-	10,4	11,3	13,5
HMOTNOSTI (kg)				
Hmotnost v provozním stavu ⁽⁶⁾		2310	2310	2370
Hmotnost přední náprava/ zadní náprava		1615/695	1615/695	1640/730
Celková hmotnost vozidla		5500		
Povolené zatížení přední/zadní nápravy		2100 / 3980		
Přípustná hmot. nebrzděného přípoj. vozidla/Přípustná hmot. brzděného přípoj. vozidla		750 / 3500		

1. Uvedené délky se vztahují na rovnoměrně zatížené vozidlo až po maximální zatížení nápravy bez úprav podvozku (rozměry s úpravami podvozku jsou na vyžádání dostupné na technickém oddělení).
2. Bez směrových světel a zpětných zrcátek.
3. Šířky jsou možné s volitelnými rameny zrcadla 1865/1945 – 1945/2120 – 2120/2275
4. Průměr otáčení od obrubníku k obrubníku
5. Změněný rozvor (viz dodatek)
6. Hmotnost je včetně nářadí, náhradního kola, plně palivové nádrže a řidiče, bez volitelné výbavy. NEES + 35 Kg (25/10).

M 55 - Rozvor (mm) E 2500 - F 2750 - H 3350

BŘEZEN 2021

€ 37.770 (**)

Verze a vybavení	NEES 2	€ 1290 (**)
	Pravostranné řízení (Rozvor E/F NEES 2) (*)	€ 1182 (**)

(*)podle dostupnosti

(**) bez DPH

Standardní výbava

- | | | |
|--|--|---|
| <ul style="list-style-type: none"> • EGR - DPD – SCR • MID display • Brzda motoru • Elektrická a vyhřívaná zpětná zrcátka • Immobilizer | <ul style="list-style-type: none"> • Elektricky ovládaná okna • Odpružené sedadlo • Mlhové světlomety vpředu a vzadu • Zpátečka se zvukovou signalizací • Rádio DAB + s USB • Centrální zamykání s dálkovým ovládním | <ul style="list-style-type: none"> • Ovládání výšky světlometů • Denní světla • Nastavitelné řízení (sklopení a výška) • Omezovač rychlosti (90 km/h) |
|--|--|---|

Volitelné vybavení

- | | |
|---|--|
| <ul style="list-style-type: none"> • Klimatizace • Změněný rozvor • Řídicí jednotka pro nástavby | <p>€ 1089 (**)</p> <p>Kontaktujte prodejce</p> <p>€ 354 (**)</p> |
|---|--|

Motor

ISUZU 4JJ1E6N Dieselový motor 4 válce.

Intercooler, se systémem common-rail s přímým vstřikováním
Přepřlovaný turbodmychadlem s proměnnou geometrií.
ZDVIHOVÝ OBJEM 2999 cm³
VÝKON 110kW (150 hp) 2800 ot./min.
TOČIVÝ MOMENT 375 Nm 1600 – 2800 ot./min.
EMISNÍ NORMA EURO VI OBD-D.

Bezpečnostní systémy

ABS
ESC (Elektronická kontrola stability) s ASR
LDWS
AEBS
SRS airbag řidiče

Nádrž

68 L Rozvor E - F – 93 L Rozvor H

16 L Ad-Blue®

Převodový poměr a konečný poměr pohonu

5 převodů MYY5A – 5.315 - 2.908 - 1.558 - 1.000 - 0.721;
Zpětný chod 5.068;
Stálý převod 4.300 (43/10)

Ovládání převodu

Manuální

NEES 2

Rozměry rámu

Šířka 65 mm, Výška 180 mm, Tloušťka 4 mm

Počet míst

3

Nápravy

2
příčemž zadní náprava poháněna a s dvoumontáží

Pneumatiky

Přední 205/75 R16C jednoduché.
Zadní 205/75 R16C dvojité.

Brzdy

Přední a zadní kotoučové brzdy. Hydraulický systém s podtlakovým posilovačem brzd. V souladu s předpisy CEE se systémem ABS, nezávislé okruhy na obou nápravách. Ruční parkovací brzda na hřídeli převodovky.

Zavěšení

Přední a zadní s parabolickými listovými pružinami, doplněné koncovými gumovými dorazy; dvoučinné teleskopické hydraulické tlumiče. Přední stabilizační tyč.

Elektrický systém

Jmenovité napětí 24V - Generátor 90A - 2 x baterie 70Ah

Poznámka: Technické údaje a parametry slouží pouze jako pomůcka a mohou se změnit kdykoliv bez předchozího upozornění. Konstruktor ani společnost MIDI Europe nenese odpovědnost za správnost uvedených informací.

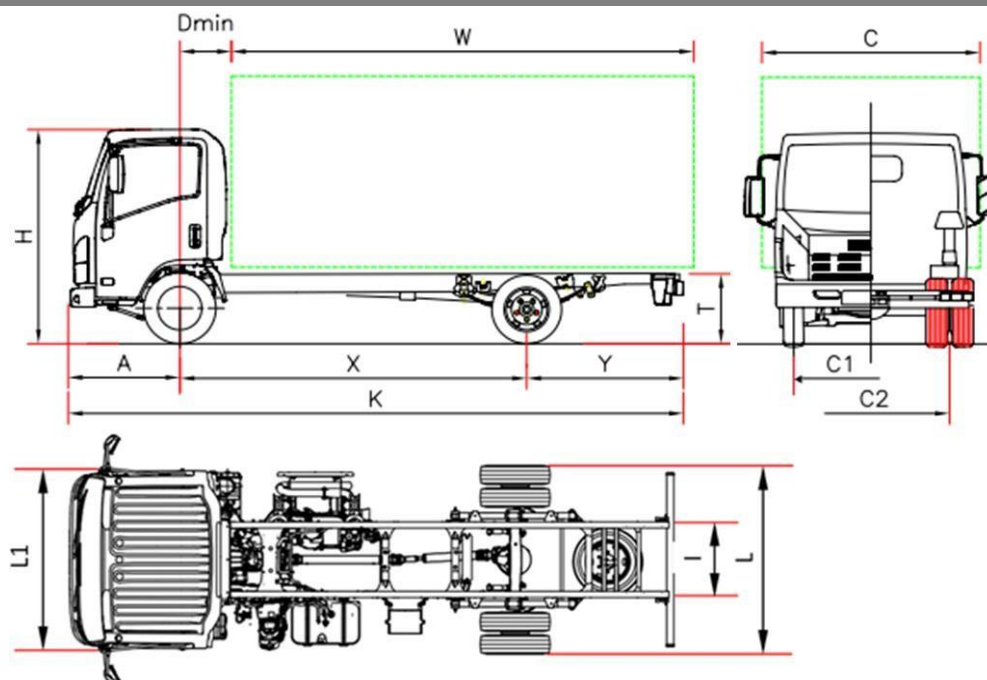

€ 41.280 bez DPH

P 65		P65 H	P 65 K
Rozvor	X	3395	3845
Celková délka	K	6090	6735
Délka karosérie min. ⁽¹⁾	W	4270	4915
Délka karosérie max. ⁽¹⁾	W	4555	5205
Zadní převis	Y	1585	1780
Výška rámu	T		800
Výška kabiny	H		2250
Šířka zadní nápravy	L		1990
Šířka kabiny ⁽²⁾	L1		2040
Šířka karoserie ⁽³⁾	C		2345
Přední náprava - zadní strana kabiny	D min		710 ⁽⁶⁾
Přední převis	A		1110
Velikost rámu	I		750
Rozestup vpředu	C1		1680
Rozestup vzadu	C2		1525
Minimální výška od země	-		210
Průměr otáčení (m) ⁽⁴⁾	-	12,7	14,2
HMOTNOSTI (kg)			
Hmotnost v provozním stavu ⁽⁵⁾		2600	2640
Hmotnost přední náprava/ zadní náprava		1730/870	1750/890
Celková hmotnost vozidla		6500	
Povolené zatížení přední/zadní nápravy		3100 / 4600	
Přípustná hmot. nebrzděného přípoj. vozidla/Přípustná hmot. brzděného přípoj. vozidla		750 / 3500	

1. Uvedené délky se vztahují na rovnoměrně zatížené vozidlo až po maximální zatížení nápravy bez úprav podvozku (rozměry s úpravami podvozku jsou na vyžádání dostupné na technickém oddělení).
2. Bez směrových světel a zpětných zrcátek.
3. Šířky jsou možné s volitelnými rameny zrcadla 2040/2170 – 2170/2345 – 2345/2500
4. Průměr otáčení od obrubníku k obrubníku
5. Hmotnost je včetně nářadí, náhradního kola, plné palivové nádrže a řidiče, bez volitelné výbavy. NEES +35 Kg (25/10)
6. NEES II 650.

P 65 - Rozvor (mm) H 3395 - K 3845

BŘEZEN 2021

€ 41.280(**)

Verze a vybavení	NEES 2	€ 1290 (**)
------------------	--------	-------------

(**)bez DPH

Standardní výbava

- | | | |
|---|---|--|
| <ul style="list-style-type: none">• EGR - DPD - SCR• MID display• Brzda motoru• Zpátečka se zvukovou signalizací• Immobilizer | <ul style="list-style-type: none">• Centrální zamykání s dálkovým ovládním• Elektricky ovládaná okna• Odpružené sedadlo• Elektrická a vyhřívaná zpětná zrcátka• Rádio DAB + s USB | <ul style="list-style-type: none">• Ovládání výšky světlometů• Denní světla• Nastavitelné řízení (sklopení a výška)• Omezovač rychlosti (90 km/h) |
|---|---|--|

Volitelné vybavení

- | | |
|---|----------------------|
| <ul style="list-style-type: none">• Klimatizace• Změněný rozvor• Řídicí jednotka pro nástavby | € 1089 (**) |
| | Kontaktujte prodejce |
| | € 354 (**) |

Motor

ISUZU 4JJ1E6N Dieselový motor 4 válce.
Intercooler, se systémem common-rail s přímým vstřikováním
Přepřínovaný turbodmychadlem s proměnnou geometrií.
ZDVIHOVÝ OBJEM 2999 cm³
VÝKON 110kW (150 hp) 2800 ot./min.
TOČIVÝ MOMENT 375 Nm 1600 – 2800 ot./min.
EMISNÍ NORMA EURO VI OBD-D.

Bezpečnostní systémy

ABS
ESC (Elektronická kontrola stability) s ASR
LDWS
AEBS
SRS 2 Airbag (řidič/spolujezdec)

Nádrž

90 L 16 L Ad-Blue®

Převodový poměr a konečný poměr pohonu

6 převodů MYY6S – 5.979 - 3.434 - 1.832 - 1.297 - 1.000 - 0.759;
Zpětný chod 5.068;
Stálý převod 4.556 (41/9)

Ovládání převodu

Manuální NEES 2

Rozměry rámu

Šířka 70 mm, Výška 214 mm, Tloušťka 5 mm

Počet míst

3

Nápravy

2
přičemž zadní náprava poháněna a s dvoumontáží

Pneumatiky

Přední 215/75 R17,5C jednoduché.
Zadní 215/75 R17,5C dvojité.

Brzdy

Přední a zadní kotoučové brzdy. Hydraulický systém s podtlakovým posilovačem brzd. V souladu s předpisy CEE se systémem ABS, nezávislé okruhy na obou nápravách. Ruční parkovací brzda na hřídeli převodovky.

Zavěšení

Přední a zadní s parabolickými listovými pružinami, doplněné koncovými gumovými dorazy; dvoučinné teleskopické hydraulické tlumiče. Přední a zadní stabilizační tyč.

Elektrický systém

Jmenovité napětí 24V - Generátor 90A - 2 x baterie 70Ah

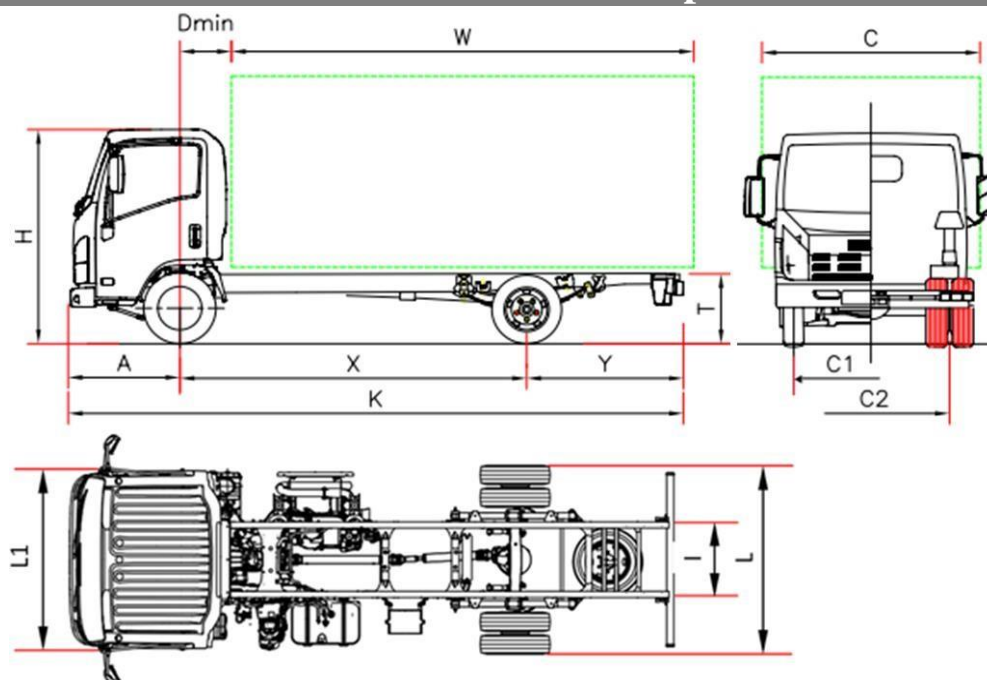

€ 42.324 bez DPH

P 75		P 75 F	P 75 H	P 75 K	P 75 M
Rozvor	X	2900 ⁽⁶⁾	3365	3815	4475
Celková délka	K	5570	6040	6690	7870
Délka karosérie min. ⁽¹⁾	W	3750	4220	4870	6050
Délka karosérie max. ⁽¹⁾	W	3930	4555	5185	6365
Zadní převis	Y	1560	1565	1765	2285
Výška rámu	T	800			
Výška kabiny	H	2265			
Šířka zadní nápravy	L	2115			
Šířka kabiny ⁽²⁾	L1	2040			
Šířka karosérie ⁽³⁾	C	2345			
Přední náprava - zadní strana kabiny	D min	710 ⁽⁷⁾			
Přední převis	A	1110			
Velikost rámu	I	850			
Rozestup vpředu	C1	1680			
Rozestup vzadu	C2	1650			
Minimální výška od země	-	210			
Průměr otáčení (m) ⁽⁴⁾	-	11,1	12,6	14,1	16,3
HMOTNOSTI (kg)					
Hmotnost v provozním stavu ⁽⁵⁾		2720	2720	2740	2780
Hmotnost přední náprava/ zadní náprava		1750/970	1750/970	1770/970	1835/945
Celková hmotnost vozidla		7500			
Povolené zatížení přední/zadní nápravy		3100 / 5800			
Přípustná hmot. nebrzděného přípoj. vozidla/Přípustná hmot. brzděného přípoj. vozidla		750 / 3500			

1. Uvedené délky se vztahují na rovnoměrně zatížené vozidlo až po maximální zatížení nápravy bez úprav podvozku (rozměry s úpravami podvozku jsou na vyžádání dostupné na technickém oddělení).
2. Bez směrových světel a zpětných zrcátek.
3. Šířky jsou možné s volitelnými rameny zrcadla 2115/2170 – 2170/2345 – 2345/2500
4. Průměr otáčení od obrubníku k obrubníku
5. Hmotnost je včetně nářadí, náhradního kola, plné palivové nádrže a řidiče, bez volitelné výbavy. NEES +35 Kg (25/10)
6. Změněný rozvor (viz dodatek)
7. NEES II 650.

P 75 - Rozvor (mm) F 2900 - H 3365 - K 3815 - M 4475

BŘEZEN 2021

€ 42.324 (**)

Verze a vybavení	NEES 2	€ 1290 (**)
	Pravostranné řízení (Rozvor F - H NEES)	€ 1182 (**)
(**)bez DPH		
Standardní výbava		
<ul style="list-style-type: none"> EGR - DPD - SCR MID display Brzda motoru Elektrická a vyhřívaná zpětná zrcátka 	<ul style="list-style-type: none"> Immobilizer Centrální zamykání s dálkovým ovládním Elektricky ovládaná okna Odpružené sedadlo Mlhové světlomety vpředu a vzadu 	<ul style="list-style-type: none"> Rádio DAB + s USB Ovládání výšky světlometů Denní světla Nastavitelné řízení (sklopení a výška) Omezovač rychlosti (90 km/h)
Volitelné vybavení	. Klimatizace	€ 1089 (**)
	. Změněný rozvor	Kontaktujte prodejce
	. Řídící jednotka pro nastavby	€ 354 (**)
Motor	<p>ISUZU 4JJ1E6N Diesellový motor 4 válce. Intercooler, se systémem common-rail s přímým vstřikováním Přepřloňovaný turbodmychadlem s proměnnou geometrií. ZDVIHOVÝ OBJEM 2999 cm³ VÝKON 110kW (150 hp) 2800 ot./min. TOČIVÝ MOMENT 375 Nm 1600 – 2800 ot./min. EMISNÍ NORMA EURO VI OBD-D.</p>	
Bezpečnostní systémy	ABS ESC (Elektronická kontrola stability) s ASR LDWS AEBS SRS 2 Airbag (řidič/spolujezdec)	
Nádrž	90 L	16 L Ad-Blue®
Převodový poměr a konečný poměr pohonu	6 převodů MYY6S – 5.979 - 3.434 - 1.832 - 1.297 - 1.000 - 0.759; Zpětný chod 5.068; Stálý převod 5.571 (39/7)	
Ovládání převodu	Manuální	NEES 2
Rozměry rámu	Šířka 70 mm, Výška 216 mm, Tloušťka 6 mm	
Počet míst	3	
Nápravy	2 příčemž zadní náprava poháněna a s dvoumontáží	
Pneumatiky	Přední 215/75 R17,5C jednoduché. Zadní 215/75 R17,5C dvojité.	
Brzdy	Přední a zadní kotoučové brzdy. Hydraulický systém s podtlakovým posilovačem brzd. V souladu s předpisy CEE se systémem ABS, nezávislé okruhy na obou nápravách. Ruční parkovací brzda na hřídeli převodovky.	
Zavěšení	Přední a zadní s parabolickými listovými pružinami, doplněné koncovými gumovými dorazy; dvoučinné teleskopické hydraulické tlumiče. Přední a zadní stabilizační tyč.	
Elektrický systém	Jmenovité napětí 24V - Generátor 90A - 2 x baterie 70Ah	

Poznámka: Technické údaje a parametry slouží pouze jako pomůcka a mohou se změnit kdykoliv bez předchozího upozornění. Konstruktor ani společnost MIDI Europe nenese odpovědnost za správnost uvedených informací.

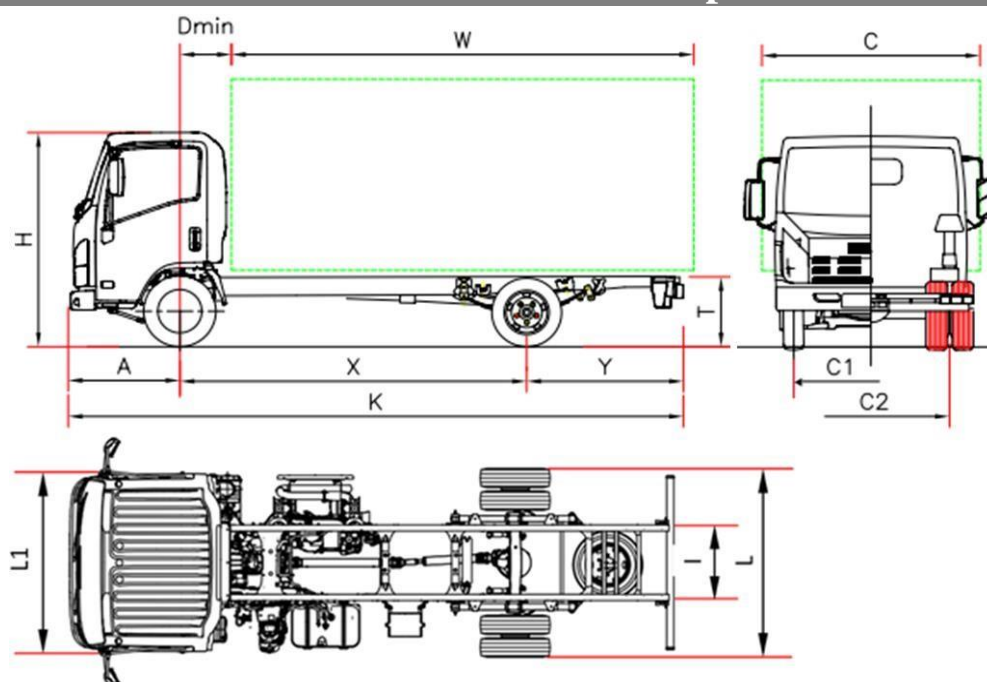

€ 44.424 bez DPH

P 75		P 75 F	P 75 H	P 75 K	P 75 M	P 75 Q
Rozvor	X	2900 ⁽⁵⁾	3365	3815	4475	5300 ⁽⁵⁾
Celková délka	K	5570	6040	6690	7870	9282
Délka karosérie min. ⁽¹⁾	W	3810	4280	4930	6110	7522
Délka karosérie max. ⁽¹⁾	W	3990	4615	5245	6425	7890
Zadní převis	Y	1560	1565	1765	2285	2872
Výška rámu	T			800		
Výška kabiny	H			2265		
Šířka zadní nápravy	L			2115		
Šířka kabiny ⁽²⁾	L1			2040		
Šířka karoserie ⁽³⁾	C			2345		
Přední náprava - zadní strana kabiny	D min			650		
Přední převis	A			1110		
Velikost rámu	I			850		
Rozestup vpředu	C1			1680		
Rozestup vzadu	C2			1650		
Minimální výška od země	-			210		
Průměr otáčení (m) ⁽⁴⁾	-	11,1	12,6	14,1	16,3	19,0
HMOTNOSTI (kg)						
Hmotnost v provozním stavu ⁽⁶⁾		2960	2960	2990	3010	3110
Hmotnost přední náprava/ zadní náprava		1950/1010	1950/1010	1980/1010	2030/980	2080/1030
Celková hmotnost vozidla		7500				
Povolené zatížení přední/zadní nápravy		3100 / 5800				
Přípustná hmot. nebrzděného přípoj. vozidla/Přípustná hmot. brzděného přípoj. vozidla		750 / 3500				

1. Uvedené délky se vztahují na rovnoměrně zatížené vozidlo až po maximální zatížení nápravy bez úprav podvozku (rozměry s úpravami podvozku jsou na vyžádání dostupné na technickém oddělení).
2. Bez směrových světel a zpětných zrcátek.
3. Šířky jsou možné s volitelnými rameny zrcadla 2115/2170 – 2170/2345 – 2345/2500
4. Průměr otáčení od obrubníku k obrubníku
5. Změněný rozvor (viz dodatek)
6. Hmotnost je včetně nářadí, náhradního kola, plné palivové nádrže a řidiče, bez volitelné výbavy. NEES + 35 Kg 25/10).

P 75 - Rozvor (mm) F 2900 - H 3365 - K 3815 - M 4475 - Q 5300

BŘEZEN 2021

€ 44.424 (**)

Verze a vybavení	NEES 2 + Cruise control	€ 1290 (**)
	Pravostranné řízení (Rozvor F - H)	€ 1182 (**)

(**)bez DPH

Standardní výbava

<ul style="list-style-type: none">• EGR - DPD - SCR• MID display• Brzda motoru• Elektrická a vyhřívaná zpětná zrcátka• Immobilizer• Centrální zamykání s dálkovým ovládáním	<ul style="list-style-type: none">• Odpružené sedadlo• Mlhové světlomety vpředu a vzadu• Rádio DAB + s USB• Zpátečka se zvukovou signalizací• Elektricky ovládaná okna	<ul style="list-style-type: none">• Nastavitelné řízení (sklopení a výška)• Ovládání výšky světlometů• Denní světla• Omezovač rychlosti (90 km/h)
--	--	--

Volitelné vybavení	. Klimatizace	€ 1089 (**)
	. Změněný rozvor	Kontaktujte prodejce
	. Řídící jednotka pro nástavby	€ 354 (**)

Motor

ISUZU 4HK1E6C Dieselový motor 4 válce.

Intercooler, se systémem common-rail s přímým vstřikováním
Přepřlovaný turbodmychadlem s proměnnou geometrií.
ZDVIHOVÝ OBJEM 5193 cm³
VÝKON 140kW (190 hp) 2600 ot./min.
TOČIVÝ MOMENT 510 Nm 1600 – 2800 ot./min.
EMISNÍ NORMA EURO VI OBD-D.

Bezpečnostní systémy

ABS
ESC (Elektronická kontrola stability) s ASR
LDWS
AEBS
SRS 2 Airbag (řidič/spolujezdec)

Nádrž

90 L

16 L Ad-Blue®

Převodový poměr a konečný poměr pohonu

6 převodů MZZ6F 6.369 - 3.767 - 1.966 - 1.355 - 1.000 - 0.782;
Zpětný chod 6.369;
Stálý převod 4.100 (41/10)

Ovládání převodu

Manuální

NEES 2

Rozměry rámu

Šířka 70 mm, Výška 216 mm, Tloušťka 6 mm

Počet míst

3

Nápravy

2
příčemž zadní náprava poháněna a s dvoumontáží

Pneumatiky

Přední 215/75 R17,5C jednoduché.
Zadní 215/75 R17,5C dvojitě.

Brzdy

Přední a zadní kotoučové brzdy. Hydraulický systém s podtlakovým posilovačem brzd. V souladu s předpisy CEE se systémem ABS, nezávislé okruhy na obou nápravách. Ruční parkovací brzda na hřídeli převodovky.

Zavěšení

Přední a zadní s parabolickými listovými pružinami, doplněné koncovými gumovými dorazy; dvoučinné teleskopické hydraulické tlumiče. Přední a zadní stabilizační tyč.

Elektrický systém

Jmenovité napětí 24V - Generátor 90A - 2 x baterie 70Ah

Poznámka: Technické údaje a parametry slouží pouze jako pomůcka a mohou se změnit kdykoliv bez předchozího upozornění. Konstruktor ani společnost MIDI Europe nenese odpovědnost za správnost uvedených informací.

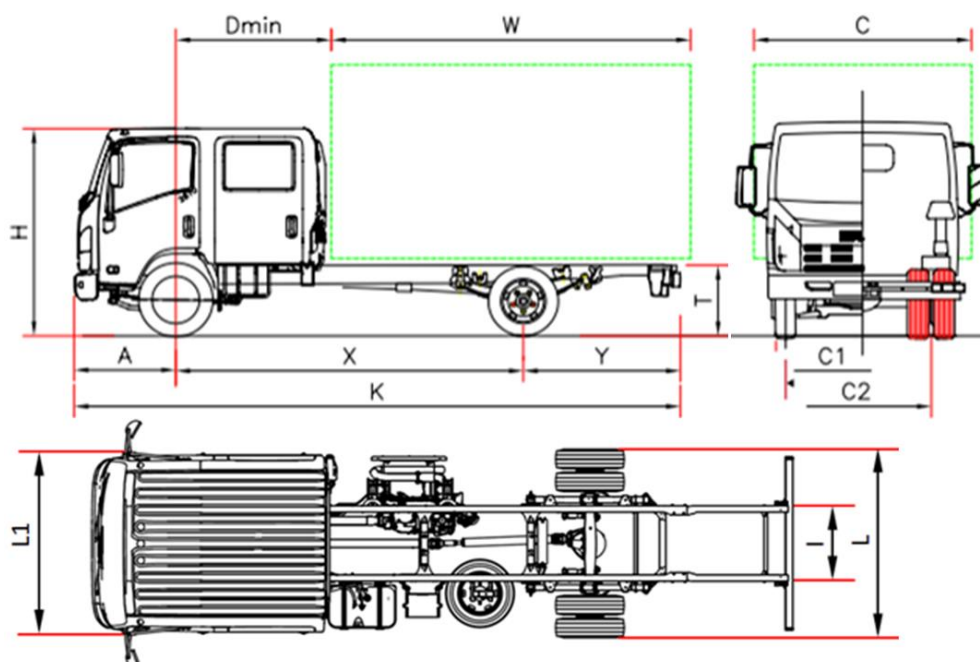

€ 45.660 bez DPH

P 75		P 75 H	P 75 M	P 75 Q
Rozvor	X	3365 ⁽⁵⁾	4475	5300 ⁽⁵⁾
Celková délka	K	6040	7870	9282
Délka karosérie min. ⁽¹⁾	W	3230	5060	6472
Délka karosérie max. ⁽¹⁾	W	3684	5375	6840
Zadní převis	Y	1565	2285	2872
Výška rámu	T		800	
Výška kabiny	H		2280	
Šířka zadní nápravy	L		2115	
Šířka kabiny ⁽²⁾	L1		2040	
Šířka karosérie ⁽³⁾	C		2345	
Přední náprava - zadní strana kabiny	D min		1700	
Přední převis	A		1110	
Velikost rámu	I		850	
Rozestup vpředu	C1		1680	
Rozestup vzadu	C2		1650	
Minimální výška od země	-		210	
Průměr otáčení (m) ⁽⁴⁾	-	12,6	16,3	19,0
HMOTNOSTI (kg)				
Hmotnost v provozním stavu ⁽⁶⁾		3235	3265	3365
Hmotnost přední náprava/ zadní náprava		2185/1050	2200/1065	2250/1115
Celková hmotnost vozidla			7500	
Povolené zatížení přední/zadní nápravy			3100 / 5800	
Přípustná hmot. nebrzděného přípoj. vozidla/Přípustná hmot. brzděného přípoj. vozidla			750 / 3500	

1. Uvedené délky se vztahují na rovnoměrně zatížené vozidlo až po maximální zatížení nápravy bez úprav podvozku (rozměry s úpravami podvozku jsou na vyžádání dostupné na technickém oddělení).

2. Bez směrových světel a zpětných zrcátek.

3. Šířky jsou možné s volitelnými rameny zrcadla 2115/2170 – 2170/2345 – 2345/2500

4. Průměr otáčení od obrubníku k obrubníku

5. Změněný rozvor (viz dodatek)

6. Hmotnost je včetně nářadí, náhradního kola, plně palivové nádrže a řidiče, bez volitelné výbavy. NEES +35 Kg (25/10)

P 75 CREW - Rozvor (mm) H 3365 - M 4475 - Q 5300

BŘEZEN 2021

€ 45.660 (**)

Verze a vybavení	NEES 2 + Cruise control	€ 1290 (**)
(**)bez DPH		
Standardní výbava		
<ul style="list-style-type: none"> • EGR - DPD - SCR • MID display • Brzda motoru • Elektrická a vyhřívaná zpětná zrcátka 	<ul style="list-style-type: none"> • Immobilizer • Centrální zamykání s dálkovým ovládáním • Elektricky ovládaná okna • Omezovač rychlosti (90 km/h) • Mlhové světlomety vpředu a vzadu 	<ul style="list-style-type: none"> • Ovládání výšky světlometů • Denní světla • Rádio DAB + s USB • Nastavitelné řízení (sklopení a výška)
Volitelné vybavení	. Klimatizace	€ 1089 (**)
	. Změněný rozvor	Kontaktujte prodejce
	. Řídicí jednotka pro nástavby	€ 354 (**)
Motor	ISUZU 4HK1E6C Dieselový motor 4 válce. Intercooler, se systémem common-rail s přímým vstřikováním Přepřňovaný turbodmychadlem s proměnnou geometrií. ZDVIHOVÝ OBJEM 5193 cm ³ VÝKON 140kW (190 hp) 2600 ot./min. TOČIVÝ MOMENT 510 Nm 1600 – 2800 ot./min. EMISNÍ NORMA EURO VI OBD-D.	
Bezpečnostní systémy	ABS ESC (Elektronická kontrola stability) s ASR LDWS AEBS SRS 2 Airbag (řidič/spolujezdec)	
Nádrž	90 L	16 L Ad-Blue®
Převodový poměr a konečný poměr pohonu	6 převodů MZZ6F 6.369 - 3.767 - 1.966 - 1.355 - 1.000 - 0.782; Zpětný chod 6.369; Stálý převod 4.100 (41/10)	
Ovládání převodu	Manuální	NEES 2
Rozměry rámu	Šířka 70 mm, Výška 216 mm, Tloušťka 6 mm	
Počet míst	7	
Nápravy	2 příčemž zadní náprava poháněna a s dvoumontáží	
Pneumatiky	Přední 215/75 R17,5C jednoduché. Zadní 215/75 R17,5C dvojitě.	
Brzdy	Přední a zadní kotoučové brzdy. Hydraulický systém s podtlakovým posilovačem brzd. V souladu s předpisy CEE se systémem ABS, nezávislé okruhy na obou nápravách. Ruční parkovací brzda na hřídeli převodovky.	
Zavěšení	Přední a zadní s parabolickými listovými pružinami, doplněné koncovými gumovými dorazy; dvoučinné teleskopické hydraulické tlumiče. Přední a zadní stabilizační tyč.	
Elektrický systém	Jmenovité napětí 24V - Generátor 90A - 2 x baterie 70Ah	

Poznámka: Technické údaje a parametry slouží pouze jako pomůcka a mohou se změnit kdykoliv bez předchozího upozornění. Konstruktor ani společnost MIDI Europe nenesou odpovědnost za správnost uvedených informací.

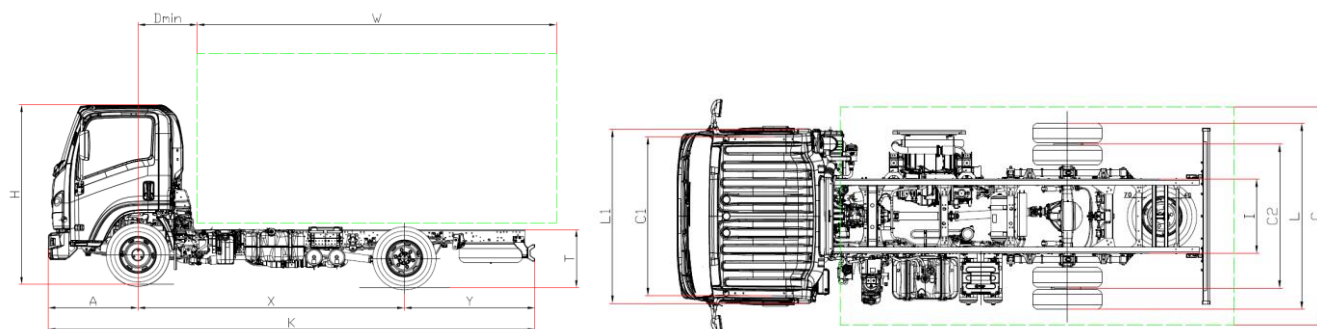

€ 52.290,00 bez DPH

Q 95		Q 95 H	Q 95 K	Q 95 M
Rozvor	X	3365	3815	4475
Celková délka	K	6123	6773	7953
Délka karosérie min. ⁽¹⁾	W	4285	4935	6115
Délka karosérie max. ⁽¹⁾	W	4635	5285	6465
Zadní převis	Y	1630	1830	2350
Výška rámu	T		830	
Výška kabiny	H		2275	
Šířka zadní nápravy	L		2129	
Šířka kabiny ⁽²⁾	L1		2040	
Šířka karoserie ⁽³⁾	C		2345	
Přední náprava - zadní strana kabiny	D min		710	
Přední převis	A		1128	
Velikost rámu	I		850	
Rozestup vpředu	C1		1746	
Rozestup vzadu	C2		1650	
Minimální výška od země	-		195	
Průměr otáčení (m) ⁽⁴⁾	-	13,8	15,3	17,5
HMOTNOSTI (kg)				
Hmotnost v provozním stavu ⁽⁵⁾		3335	3375	3415
Hmotnost přední náprava/ zadní náprava		2165/1170	2205/1170	2225/1190
Celková hmotnost vozidla			9500	
Povolené zatížení přední/zadní nápravy			3400 / 6800	
Přípustná hmot. nebrzděného přípoj. vozidla/Přípustná hmot. brzděného přípoj. vozidla			750 / 3500	

1. Uvedené délky se vztahují na rovnoměrně zatížené vozidlo až po maximální zatížení nápravy bez úprav podvozku (rozměry s úpravami podvozku jsou na vyžádání dostupné na technickém oddělení).
2. Bez směrových světel a zpětných zrcátek.
3. Šířky jsou možné s volitelnými rameny zrcadla 2129/2170 – 2170/2345 – 2345/2500
4. Průměr otáčení od obrubníku k obrubníku
5. Hmotnost je včetně nářadí, náhradního kola, plné palivové nádrže a řidiče, bez volitelné výbavy. NEES + 35 Kg (25/10).

Q 95 - Rozvor (mm) H 3365 - K 3815 - M 4475

BŘEZEN 2021

Verze a vybavení	NEES 2 + Cruise control	€ 1290 (**)
		(**)bez DPH
Standardní výbava		
<ul style="list-style-type: none">EGR - DPD - SCRMID displayBrzda motoruElektrická a vyhřívaná zpětná zrcátkaKlimatizace	<ul style="list-style-type: none">ImmobilizerCentrální zamykání s dálkovým ovládnímOdpružené sedadloMlhové světlomety vpředu a vzaduRádio DAB + s USBZpátečka se zvukovou signalizací	<ul style="list-style-type: none">Elektricky ovládaná oknaNastavitelné řízení (sklopení a výška)Ovládání výšky světlometůDenní světlaOmezovač rychlosti (90 km/h)
Volitelné vybavení		
Motor	ISUZU 4HK1E6C Dieselový motor 4 válce. Intercooler, se systémem common-rail s přímým vstříkovaním Přepřňovaný turbodmychadlem s proměnnou geometrií. ZDVIHOVÝ OBJEM 5193 cm ³ VÝKON 140kW (190 hp) 2600 ot./min. TOČIVÝ MOMENT 510 Nm 1600 – 2800 ot./min. EMISNÍ NORMA EURO VI OBD-D.	
Bezpečnostní systémy	ABS ESC (Elektronická kontrola stability) s ASR LDWS AEBS SRS 2 Airbag (řidič/spolujezdec)	
Nádrž	90 L	16 L Ad-Blue®
Převodový poměr a konečný poměr pohonu	6 převodů MZZ6F 6.369 - 3.767 - 1.966 - 1.355 - 1.000 - 0.782; Zpětný chod 6.369; Stálý převod 4.777 (43/9)	
Ovládání převodu	Manuální	NEES 2
Rozměry rámu	Šířka 70 mm, Výška 216 mm, Tloušťka 6 mm	
Počet míst	3	
Nápravy	2 příčemž zadní náprava poháněna a s dvoumontáží	
Pneumatiky	Přední 225/75 R17,5C jednoduché. Zadní 225/75 R17,5C dvojitě.	
Brzdy	Přední a zadní kotoučové brzdy. V souladu se směrnicemi EHS se 4-kanálovým ABS, pneumatický Full Air systém se dvěma nezávislými obvody. Motorová brzda na výfuku. Pneumatická parkovací brzda na zadní nápravě.	
Zavěšení	Přední a zadní semi-eliptické listové pružiny s gumovými dorazy; dvoučinné teleskopické hydraulické tlumiče. Přední a zadní stabilizační tyč.	
Elektrický systém	Jmenovité napětí 24V - Generátor 80A - 2 x baterie 90Ah	

Zavěšení mechanické Série Bleu OBD-D (11 tun)

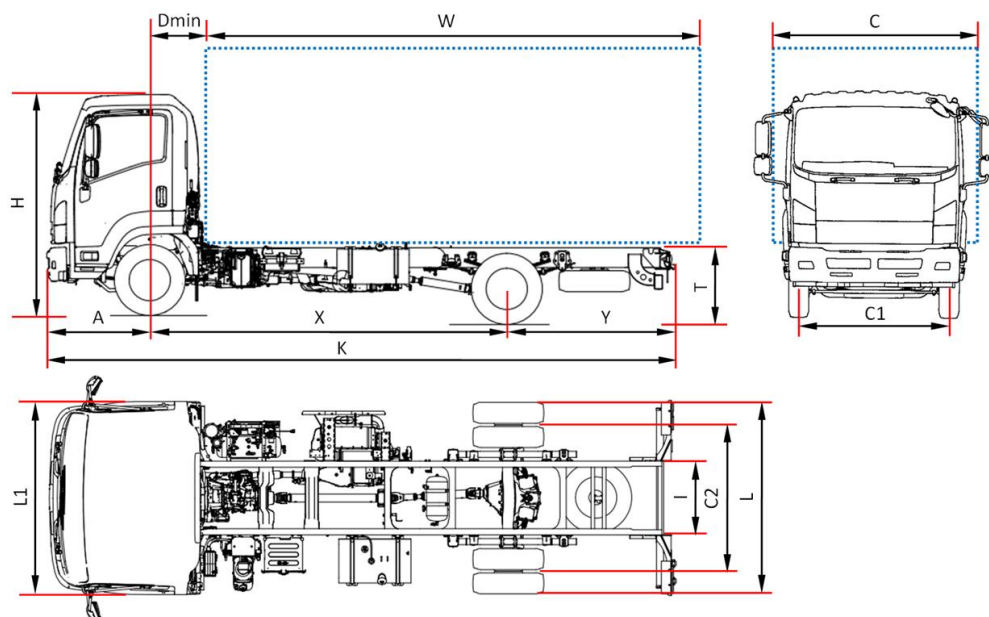

€ 56.116 bez DPH

F 11		F 11 H
Rozvor	X	3410
Celková délka	K	6010
Délka karosérie min. ⁽¹⁾	W	4130
Délka karosérie max. ⁽¹⁾	W	4480
Zadní převis	Y	1430
Výška rámu	T	875
Výška kabiny	H	2565
Šířka zadní nápravy	L	2170 (2220 mm zadních světel)
Šířka kabiny ⁽²⁾	L1	2195
Šířka karoserie ⁽³⁾	C	2550
Přední náprava - zadní strana kabiny	D min	710
Přední převis	A	1170
Velikost rámu	I	840
Rozestup vpředu	C1	1795
Rozestup vzadu	C2	1660
Minimální výška od země	-	185
Průměr otáčení (m) ⁽⁴⁾		11,1
HMOTNOSTI (kg)		
Hmotnost v provozním stavu ⁽⁵⁾		3640
Hmotnost přední náprava/ zadní náprava		2375/1265
Celková hmotnost vozidla		11000
Povolené zatížení přední/zadní nápravy		4000 / 7600
Přípustná hmot. nebrzděného přípoj. vozidla/Přípustná hmot. brzděného přípoj. vozidla		750 / 3500

- Uvedené délky se vztahují na rovnoměrně zatížené vozidlo až po maximální zatížení nápravy bez úprav podvozku (rozměry s úpravami podvozku jsou na vyžádání dostupné na technickém oddělení).
- Bez směrových světel a zpětných zrcátek.
- Šířky jsou možné s volitelnými rameny zrcadla 2220/2286 – 2286/2406 – 2406/2500 - 2500/2550
- Průměr otáčení od obrubníku k obrubníku
- Hmotnost je včetně nářadí, náhradního kola, plné palivové nádrže a řidiče, bez volitelné výbavy. NEES +30 kg

F 11 - Rozvor (mm) H 3410

BŘEZEN 2021

€ 56.116 (**)

Verze a vybavení	NEES 2 + HSA	€1800 (**)
(**)bez DPH		
Standardní výbava		
<ul style="list-style-type: none"> • EGR - DPD - SCR • MID display • Omezovač rychlosti (90 km/h) • Mechanické blokování diferenciálu • Brzda motoru • Nastavitelné řízení (sklopení a výška) 	<ul style="list-style-type: none"> • Klimatizace • Pneumatické odpružení sedadla • Elektricky ovládaná okna • Elektrická a vyhřívaná zpětná zrcátka • Zpátečka se zvukovou signalizací • Rádio DAB + s USB 	<ul style="list-style-type: none"> • Ovládání výšky světlometů • Immobilizer • Centrální zamykání s dálkovým ovládaním • Cruise control • Denní světla • Mlhové světlomety vpředu a vzadu
Volitelné vybavení	• Řídicí jednotka pro nastavby	€ 354 (**)
Motor	<p>ISUZU 4HK1E6H Dieselový motor 4 válce. mezichladič, přímé vstřikování common rail, přeplňovaný dvoustupňovým turbodmychadlem, přidán vstřikovač na dodatečnou úpravu výfukových plynů. ZDVIHOVÝ OBJEM 5193 cm³ VÝKON 177kW (240 hp) 2400 ot./min. TOČIVÝ MOMENT 765 Nm 1600 ot./min. EMISNÍ NORMA EURO VI OBD-D.</p>	
Bezpečnostní systémy	<p>ABS ESC (Elektronická kontrola stability) s ASR LDWS AEBS SRS airbag řidiče</p>	
Nádrž	140 L	16 L Ad-Blue®
Převodový poměr a konečný poměr pohonu	<p>6 převodů MZW6P – 6.615 - 4.095 - 2.358 - 1.531 - 1.000 - 0.722; Zpětný chod 6.615; Stálý převod 4.333 (39/9)</p>	
Ovládání převodu	Manuální	NEES 2 + Kick down
Rozměry rámu	<p>Šířka 60 mm, Výška 225 mm (pouze rozvor H min. výška 124,6 mm) Tloušťka 6 mm</p>	
Počet míst	3	
Nápravy	<p>2 příčemž zadní náprava poháněna a s dvoumontáží</p>	
Pneumatiky	<p>Přední 235/75 R17,5C jednoduché. Zadní 235/75 R17,5C dvojité.</p>	
Brzdy	<p>Přední a zadní bubnové brzdy. Motorová výfuková brzda. Pneumatická parkovací brzda na zadní nápravě.</p>	
Zavěšení	<p>Přední a zadní s listovou pružinou a dvojčinné hydraulické tlumiče. Stabilizační tyč na přední nápravě.</p>	
Elektrický systém	2 akumulátory 110 Ah. Jmenovité napětí 24 V, alternátor 90 A	

Poznámka: Technické údaje a parametry slouží pouze jako pomůcka a mohou se změnit kdykoliv bez předchozího upozornění. Konstruktor ani společnost MIDI Europe nenese odpovědnost za správnost uvedených informací.

Zavěšení pneumatická Série Bleu OBD-D (11 tun)

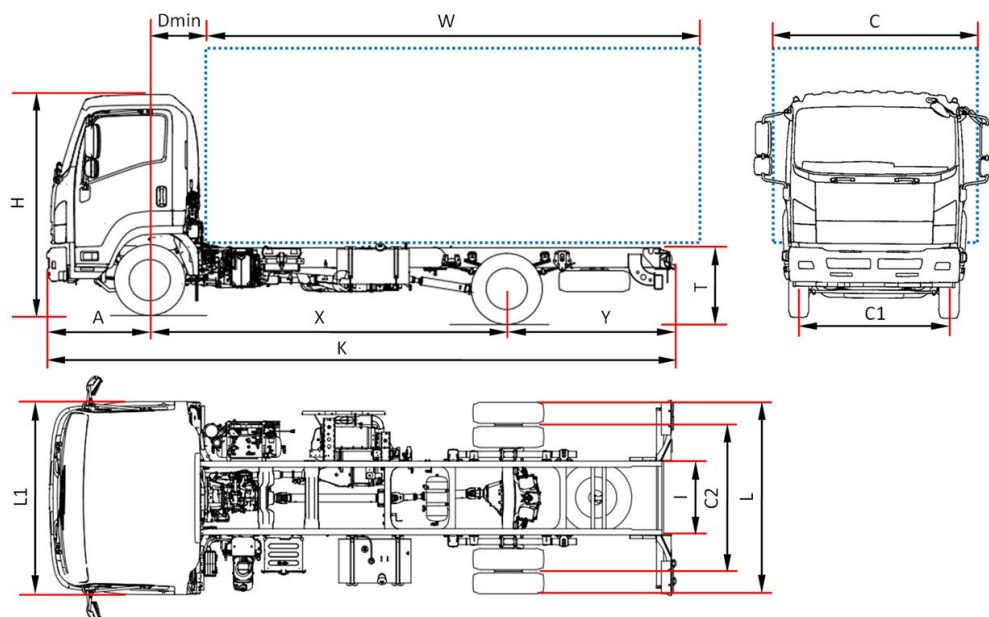

€ 57.684 bez DPH

F 11		F 11 J	F 11 K	F 11 M	F 11 N
Rozvor	X	3790	4060	4660	4990
Celková délka	K	6580	7000	7900	8350
Délka karosérie min. ⁽¹⁾	W	4700	5120	6020	6530
Délka karosérie max. ⁽¹⁾	W	5050	5470	6370	6880
Zadní převis	Y	1620	1770	2070	2190
Výška rámu	T	760			
Výška kabiny	H	2560			
Šířka zadní nápravy	L	2170 (2220 mm zadních světel)			
Šířka kabiny ⁽²⁾	L1	2195			
Šířka karoserie ⁽³⁾	C	2550			
Přední náprava - zadní strana kabiny	D min	710			
Přední převis	A	1170			
Velikost rámu	I	840			
Rozestup vpředu	C1	1795			
Rozestup vzadu	C2	1660			
Minimální výška od země	-	185			
Průměr otáčení (m) ⁽⁴⁾		12,2	12,9	14,6	15,6
HMOTNOSTI (kg)					
Hmotnost v provozním stavu ⁽⁵⁾		3765	3780	3825	3855
Hmotnost přední náprava/ zadní náprava		2355/1410	2350/1430	2375/1450	2395/1460
Celková hmotnost vozidla		11000			
Povolené zatížení přední/zadní nápravy		4000 / 7600			
Přípustná hmot. nebrzděného přípoj. vozidla/Přípustná hmot. brzděného přípoj. vozidla		750 / 3500			

1. Uvedené délky se vztahují na rovnoměrně zatížené vozidlo až po maximální zatížení nápravy bez úprav podvozku (rozměry s úpravami podvozku jsou na vyžádání dostupné na technickém oddělení).
2. Bez směrových světel a zpětných zrcátek.
3. Šířky jsou možné s volitelnými rameny zrcadla 2220/2286 – 2286/2406 – 2406/2500 – 2500/2550
4. Průměr otáčení od obrubníku k obrubníku
5. Hmotnost je včetně nářadí, náhradního kola, plné palivové nádrže a řidiče, bez volitelné výbavy. NEES +30 kg

F 11 - Rozvor (mm) J 3790 - K 4060 - M 4660 - N 4990

BŘEZEN 2021

€ 57.684 (**)

Verze a vybavení	NEES 2 + HSA	€ 1680 (**)
(**) bez DPH		
Standardní výbava		
<ul style="list-style-type: none"> EGR - DPD - SCR MID display Klimatizace Omezovač rychlosti (90 km/h) Brzda motoru Pneumatické odpružení sedadla 	<ul style="list-style-type: none"> Nastavitelné řízení (sklopení a výška) Elektricky ovládaná okna Elektrická a vyhřívaná zpětná zrcátka Zpátečka se zvukovou signalizací Ovládání výšky světlometů 	<ul style="list-style-type: none"> Immobilizer Centrální zamykání s dálkovým ovládním Cruise control Denní světla Mlhové světlometry vpředu a vzadu Rádio DAB + s USB
Volitelné vybavení	. Řídící jednotka pro nastavby	€ 354 (**)
Motor	<p>ISUZU 4HK1E6H Dieselový motor 4 válece. mezichladič, přímé vstřikování common rail, přeplňovaný dvoustupňovým turbodmychadlem, přidán vstřikovač na dodatečnou úpravu výfukových plynů. ZDVIHOVÝ OBJEM 5193 cm³ VÝKON 177kW (240 hp) 2400 ot./min. TOČIVÝ MOMENT 765 Nm 1600 ot./min. EMISNÍ NORMA EURO VI OBD-D.</p>	
Bezpečnostní systémy	<p>ABS ESC (Elektronická kontrola stability) s ASR LDWS AEBS SRS airbag řidiče</p>	
Nádrž	140 L	16 L Ad-Blue®
Převodový poměr a konečný poměr pohonu	<p>6 převodů MZW6P – 6.615 - 4.095 - 2.358 - 1.531 - 1.000 - 0.722; Zpětný chod 6.615; Stálý převod 4.333 (39/9)</p>	
Ovládání převodu	Manuální	NEES 2 + Kick down
Rozměry rámu	Šířka 60 mm, Výška 225 mm, Tloušťka 6 mm	
Počet míst	3	
Nápravy	2 příčemž zadní náprava poháněna a s dvoumontáží	
Pneumatiky	Přední 235/75 R17,5C jednoduché. Zadní 235/75 R17,5C dvojitě.	
Brzdy	Přední a zadní bubnové brzdy. Motorová výfuková brzda. Pneumatická parkovací brzda na zadní nápravě.	
Zavěšení	Přední s listovou pružinou, dvojčinné hydraulické tlumiče, stabilizační tyč. Zadní pneumatické se 4 vzduchovými pružinami, elektronickým ovládním s vlastní diagnostikou, stabilizační tyčí a hydraulickými teleskopickými tlumiči.	
Elektrický systém	2 akumulátory 110 Ah. Jmenovité napětí 24 V, alternátor 90 A	

Zavěšení mechanické Série Bleu OBD-D (14 tun)

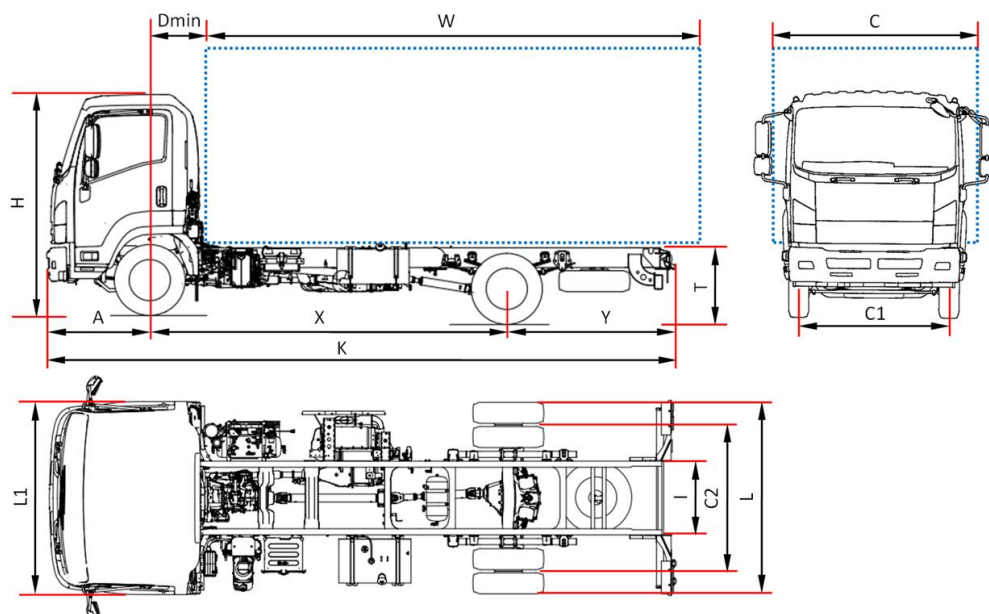

€ 60.873 bez DPH

F 14		F 14 J
Rozvor	X	3790
Celková délka	K	6610
Délka karosérie min. ⁽¹⁾	W	4400
Délka karosérie max. ⁽¹⁾	W	4500
Zadní převis	Y	1645
Výška rámu	T	890
Výška kabiny	H	2600
Šířka zadní nápravy	L	2255
Šířka kabiny ⁽²⁾	L1	2195
Šířka karoserie ⁽³⁾	C	2550
Přední náprava - zadní strana kabiny	D min	710
Přední převis	A	1175
Velikost rámu	I	840
Rozestup vpředu	C1	1800
Rozestup vzadu	C2	1705
Minimální výška od země	-	215
Průměr otáčení (m) ⁽⁴⁾		13,7
HMOTNOSTI (kg)		
Hmotnost v provozním stavu ⁽⁵⁾		4100
Hmotnost přední náprava/ zadní náprava		2620/1480
Celková hmotnost vozidla		14000
Povolené zatížení přední/zadní nápravy		5000 / 9000
Přípustná hmot. nebrzděného přípoj. vozidla/Přípustná hmot. brzděného přípoj. vozidla		750 / 3500

1. Uvedené délky se vztahují na rovnoměrně zatížené vozidlo až po maximální zatížení nápravy bez úprav podvozku (rozměry s úpravami podvozku jsou na vyžádání dostupné na technickém oddělení).
2. Bez směrových světel a zpětných zrcátek.
3. Šířky jsou možné s volitelnými rameny zrcadla 2255/2286 – 2286/2406 – 2406/2500 – 2500/2550
4. Průměr otáčení od obrubníku k obrubníku
5. Hmotnost je včetně nářadí, náhradního kola, plné palivové nádrže a řidiče, bez volitelné výbavy.

F 14 - Rozvor (mm) J 3790

BŘEZEN 2021

€ 60.873 (**)

Verze a vybavení		
		(**)bez DPH
Standardní výbava		
<ul style="list-style-type: none">• EGR - DPD - SCR• MID display• Klimatizace• Omezovač rychlosti (90 km/h)• Mechanické blokování diferenciálu• Brzda motoru	<ul style="list-style-type: none">• Rádio DAB + s USB• Nastavitelné řízení (sklopení a výška)• Pneumatické odpružení sedadla• Elektricky ovládaná okna• Elektrická a vyhřívaná zpětná zrcátka	<ul style="list-style-type: none">• Ovládání výšky světlometů• Centrální zamykání s dálkovým ovládáním• Cruise control• Denní světla• Mlhové světlomety vpředu a vzadu
Volitelné vybavení	<ul style="list-style-type: none">• Řídící jednotka pro nastavby	€ 354 (**)
Motor	ISUZU 4HK1E6H Dieselový motor 4 válece. mezichladič, přímé vstřikování common rail, přeplňovaný dvoustupňovým turbodmychadlem, přidán vstřikovač na dodatečnou úpravu výfukových plynů. ZDVIHOVÝ OBJEM 5193 cm ³ VÝKON 177kW (240 hp) 2400 ot./min. TOČIVÝ MOMENT 765 Nm 1600 ot./min. EMISNÍ NORMA EURO VI OBD-D.	
Bezpečnostní systémy	ABS ESC (Elektronická kontrola stability) s ASR LDWS AEBS SRS airbag řidiče	
Nádrž	140 L	16 L Ad-Blue®
Převodový poměr a konečný poměr pohonu	6 převodů MZW6P – 6.615 - 4.095 - 2.358 - 1.531 - 1.000 - 0.722; Zpětný chod 6.615; Stálý převod 5.571 (39/7)	
Ovládání převodu	Manuální	
Rozměry rámu	Šířka 60 mm, Výška 225 mm, Tloušťka 6 mm	
Počet míst	3	
Nápravy	2. příčemž zadní náprava poháněna a s dvoumontáží	
Pneumatiky	Přední 265/70 R19,5C jednoduché Zadní 265/70 R19,5C dvojitě	
Brzdy	Přední a zadní bubnové brzdy. V souladu se směrnicemi EHS se 4-kanálovým ABS, pneumatický Full Air systém se dvěma nezávislými obvody a elektronickým ovládáním EBS (Brake by wire). Motorová výfuková brzda. Pneumatická parkovací brzda na zadní nápravě.	
Zavěšení	Přední a zadní s listovou pružinou a dvojčinné hydraulické tlumiče. Stabilizační tyč na přední nápravě.	
Elektrický systém	2 akumulátory 110 Ah. Jmenovité napětí 24 V, alternátor 90 A	

Poznámka: Technické údaje a parametry slouží pouze jako pomůcka a mohou se změnit kdykoliv bez předchozího upozornění. Konstruktor ani společnost MIDI Europe nenesou odpovědnost za správnost uvedených informací.

Zavěšení pneumatická Série Bleu OBD-D (14 tun)

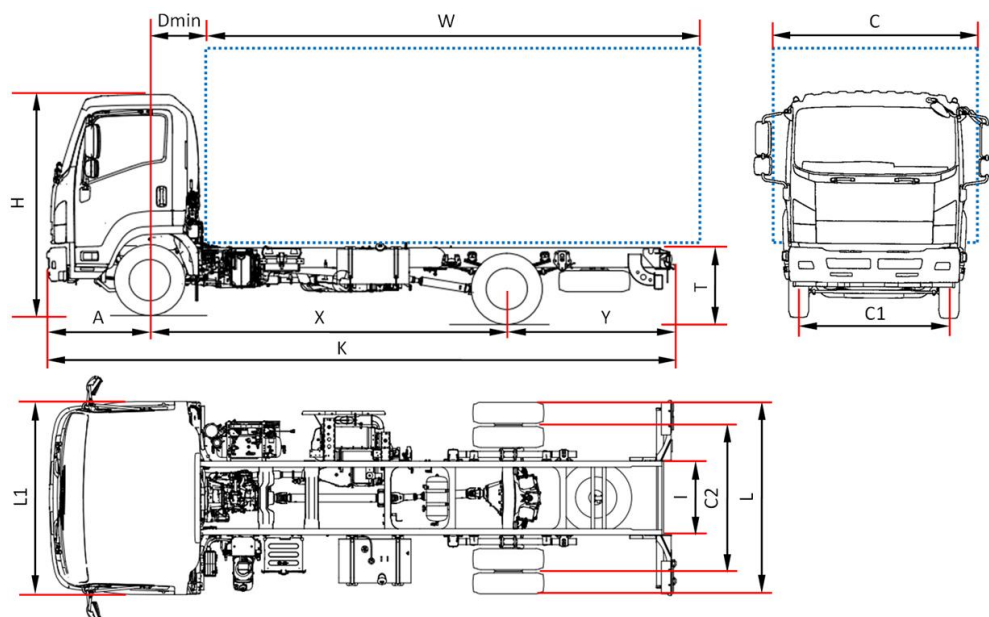

€ 62.418 bez DPH

F 14		F 14 J	F 14 L	F 14 N	F 14 Q
Rozvor	X	3790	4360	4990	5320
Celková délka	K	6610	7480	8380	8610
Délka karosérie min. ⁽¹⁾	W	4735	5605	6505	6805
Délka karosérie max. ⁽¹⁾	W	5085	5955	6855	7155
Zadní převis	Y	1645	1945	2215	2185
Výška rámu	T	785			
Výška kabiny	H	2550			
Šířka zadní nápravy	L	2225			
Šířka kabiny ⁽²⁾	L1	2195			
Šířka karoserie ⁽³⁾	C	2550			
Přední náprava - zadní strana kabiny	D min	710			
Přední převis	A	1175			
Velikost rámu	I	840			
Rozestup vpředu	C1	1800			
Rozestup vzadu	C2	1670			
Průměr otáčení (m) ⁽⁴⁾		13,7	15,5	17,5	18,6
HMOTNOSTI (kg)					
Hmotnost v provozním stavu ⁽⁵⁾		4270	4330	4400	4410
Hmotnost přední náprava/ zadní náprava		2685/1585	2735/1595	2775/1625	2790/1990
Celková hmotnost vozidla		14000			
Povolené zatížení přední/zadní nápravy		5000 / 9000			
Přípustná hmot. nebrzděného přípoj. vozidla/Přípustná hmot. brzděného přípoj. vozidla		750 / 3500			

- Uvedené délky se vztahují na rovnoměrně zatížené vozidlo až po maximální zatížení nápravy bez úprav podvozku (rozměry s úpravami podvozku jsou na vyžádání dostupné na technickém oddělení).
- Bez směrových světel a zpětných zrcátek.
- Šířky jsou možné s volitelnými rameny zrcadla 2220/2286 –2286/2406 –2406/2500 – 2500/2550
- Průměr otáčení od obrubníku k obrubníku
- Hmotnost je včetně nářadí, náhradního kola, plné palivové nádrže a řidiče, bez volitelné výbavy.NEES +30 kg

F 14 - Rozvor (mm) J 3790 - L 4360 - N 4990 - Q 5320

BŘEZEN 2021

€ 62.418,00 (**)

Verze a vybavení	NEES 2 + HSA	€1680 (**)
------------------	--------------	------------

(**)*bez DPH*

Standardní výbava

<ul style="list-style-type: none">EGR - DPD - SCRMID displayKlimatizaceOmezovač rychlosti (90 km/h)Brzda motoru	<ul style="list-style-type: none">Pneumatické odpružení sedadlaElektricky ovládaná oknaElektrická a vyhřívaná zpětná zrcátkaNastavitelné řízení (sklopení a výška)Rádio DAB + s USB	<ul style="list-style-type: none">Ovládání výšky světlometůImmobilizerCentrální zamykání s dálkovým ovládnímCruise controlDenní světlaMlhové světlometry vpředu a vzadu
---	---	--

Volitelné vybavení

• Řídicí jednotka pro nastavby

€ 354 (**)

Motor

ISUZU 4HK1E6H Dieselový motor 4 válce.

mezichladič, přímé vstřikování common rail, přepřlovaný dvoustupňovým turbodmychadlem, přidán vstřikovač na dodatečnou úpravu výfukových plynů.

ZDVIHOVÝ OBJEM 5193 cm³

VÝKON 177kW (240 hp) 2400 ot./min.

TOČIVÝ MOMENT 765 Nm 1600 ot./min.

EMISNÍ NORMA EURO VI OBD-D.

Bezpečnostní systémy

ABS
ESC (Elektronická kontrola stability) s ASR
LDWS
AEBS
SRS airbag řidiče

Nádrž

140 L

16 L Ad-Blue®

Převodový poměr a konečný poměr pohonu

6 převodů MZW6P – 6.615 - 4.095 - 2.358 - 1.531 - 1.000 - 0.722;
Zpětný chod 6.615;
Stálý převod 5.571 (39/7)

Ovládání převodu

Manuální

NEES 2 + Kick down

Rozměry rámu

Šířka 60 mm, Výška 225 mm, Tloušťka 6 mm

Počet míst

3

Pneumatiky

Přední: 265/70 R19,5C jednoduché.
Zadní 265/70 R19,5C dvojité

Brzdy

Přední a zadní bubnové brzdy. V souladu se směrnicemi EHS se 4-kanálovým ABS, pneumatický Full Air systém se dvěma nezávislými obvody a elektronickým ovládním EBS (Brake by wire). Motorová výfuková brzda. Pneumatická parkovací brzda na zadní nápravě.

Zavěšení

Přední s listovou pružinou, dvojčinné hydraulické tlumiče, stabilizační tyč. Zadní pneumatické se 4 vzduchovými pružinami, elektronickým ovládním s vlastní diagnostikou, stabilizační tyčí a hydraulickými teleskopickými tlumiči.

Elektrický systém

2 akumulátory 110 Ah. Jmenovité napětí 24 V, alternátor 90 A

ISUZU

SÉRIE N - F

VERZE Euro VI OBD-D

Více informací
ISUZU MOTORS LIMITED

www.isuzu.it

www.isuzu.fr

www.isuzu.ch

www.isuzu.es

www.isuzutrucks.cz

www.isuzutrucks.sk

www.isuzutrucks.pl

www.isuzutrucks.com.ro

www.isuzutrucks.hu

www.isuzu.si

VYDÁNÍ 2020 | Série Bleu

03/2021

Midi Europe doporučuje



Informace v tomto katalogu mají pouze obecný charakter. MIDI Europe si vyhrazuje právo kdykoli změnit specifikaci. Pro další informace kontaktujte naše technické oddělení.

Barva vozidla uvedená v tomto katalogu se může lišit od skutečné barvy vozidla.

Poznámka: Technické údaje a parametry slouží pouze jako pomůcka a mohou se změnit kdykoliv bez předchozího upozornění. Konstrukční řešení a vybavení MIDI Europe není zárukou odpovědnosti za správnost uvedených informací.

