

# OBD-E

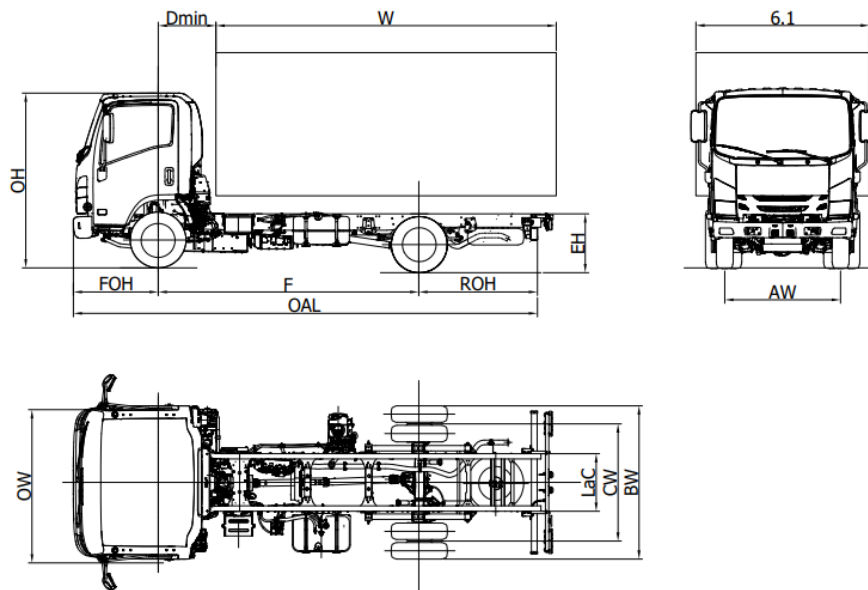

M 27 Large		M 27 Large F	M 27 Large H
Rozvor	F	2800	3395
Celková délka podvozku	OAL	5235	6085
Délka karosérie min. <sup>(1)</sup>	W	3425	4275
Délka karosérie max. <sup>(1)</sup>	W	3795	4609
Zadní přesah rámu	ROH	1325	1580
Výška rámu	EH		805
Výška kabiny	OH		2270
Šířka podvozku	BW		1995
Šířka kabiny <sup>(2)</sup>	OW		2040
Šířka karoserie <sup>(3)</sup>	6,1		2345
Přední náprava - zadní strana kabiny	D min		700 <sup>(6)</sup>
Přední přesah	FOH		1110
Celkový rozměr rámu	LaC		750
Rozestup vpředu	AW		1680
Rozestup vzadu	CW		1525
Světlá výše	HH		180
Průměr otáčení (m) <sup>(4)</sup>	Dia	10,7	12,7
<b>VÁHY (kg)</b>			
Hmotnost v provozním stavu <sup>(5)</sup>		2430	2490
Povolené zatížení přední/zadní nápravy		1715 / 715	1715 / 775
Minimální hmotnost dokončeného vozidla			2585
Celková hmotnost vozidla			3500
Povolené zatížení přední/zadní nápravy			2100 / 2435
Přípustná hmot. brzděného přípoj. vozidla/ Přípustná hmot. nebrzděného přípoj. vozidla			3500 / 750

1. Uvedené délky se vztahují na rovnoměrně zatížené vozidlo až po maximální zatížení nápravy bez úprav podvozku (rozměry s úpravami podvozku jsou na vyžádání dostupné na technickém oddělení).
2. Bez směrových světel a zpětných zrcátek.
3. Možné šířky s volitelnými rameny zrcátek: 2040/2170 - 2170/2345 - 2345/2465
4. Průměr otáčení (stopa pneumatik)
5. Hmotnost včetně rezervního kola, plné nádrži, řidiče. NEES II + 35 kg
6. S minimální výškou protikroužku = 100 mm

PŘEDBĚŽNÁ VERZE: Všechny údaje musí být potvrzena osvědčením typového schválení.

# M 27 Large - Rozvor (mm) F 2800 - H 3395

ČERVEN 2023

<b>Verze a vybavení</b>	NEES 2 (jen s Rozvor H)
-------------------------	-------------------------

<b>Standardní výbava</b>
<ul style="list-style-type: none"><li>• EGR - DPD - SCR</li><li>• MID display</li><li>• Motorová brzda</li><li>• Akustická signalizace couvání</li><li>• Sluneční clona (řidič)</li><li>• Elektrická a vyhřívaná zpětná zrcátka</li><li>• Centrální zamykání s dálkovým ovládním</li><li>• Odpružené sedadlo</li><li>• Elektricky ovládaná okna</li><li>• Denní světlá</li><li>• Přední Led světlá</li><li>• Automatické rozsvícení světlometů</li><li>• Manuální nastavení výšky světlometů</li><li>• Pojistka proti vyklopení kabiny</li><li>• Immobilizer</li><li>• Mlhové světlometry vpředu a vzadu</li><li>• Rádio DAB+, USB, Bluetooth</li><li>• Bzučák bezpečnostního pásu</li><li>• Nastavitelná poloha volantu (sklon a výška)</li></ul>

<b>Volitelné vybavení</b>	. Klimatizace
---------------------------	---------------

<b>Motore</b>	<b>ISUZU 4JZ1E6N 4 válce.</b> 16 v s variabilním časováním na výfuku (EVVT) s rozvodem kaskády ozubených kol . Vstřikovací systém DENSO i-Art Common rail s turbodmychadlem VGS (elektronické řízení) a mezichladičem. ZDVIHOVÝ OBJEM 2999 cm <sup>3</sup> VÝKON 110kW (150 HP) 2800 ot./min. TOČIVÝ MOMENT 375 Nm 1280 - 2800 ot./min. EMISNÍ REGULACE EURO VI OBD-E.
---------------	---

<b>Bezpečnostní systémy</b>	ABS se systémem BAS (pomocný brzdový systém) <b>ESC (Elektronická kontrola stability) s ASR</b> SRS airbag řidiče
-----------------------------	---

<b>Nádrž</b>	<b>90 L</b>	<b>14 L Ad-Blue®</b>
--------------	-------------	----------------------

<b>Převodovka a konečný převodový poměr</b>	5 převodů MYY5T - 5.315 - 3.053 - 1.665 - 1.000 - 0.721; Zpětný chod 5.068; Konečný převodový poměr 4.100 (41/10)
---	---

<b>Převodovka</b>	<b>Manuální</b>	NEES 2
-------------------	-----------------	--------

<b>Rozměry rámu</b>	Šířka 70 mm, Výška 214 mm, Tloušťka 5 mm
---------------------	--

<b>Počet míst</b>	3
-------------------	---

<b>Nápravy</b>	2 Zadní náprava poháněna a s dvoumontáží
----------------	---

<b>Pneumatiky</b>	Přední 215/75 R16C jednoduché. Zadní 215/75 R16C dvojité.
-------------------	--

<b>Brzdy</b>	Přední a zadní kotoučové brzdy. Hydraulický systém s podtlakovým posilovačem brzd. V souladu s předpisy CEE se systémem ABS, nezávislé okruhy na obou nápravách. Ruční parkovací brzda na hřídeli převodovky.Přední: 293X40 mm ventilované, Zadní: 293X40 mm ventilované
--------------	--

<b>Zavěšení</b>	Přední a zadní s parabolickými listovými pružinami, doplněné koncovými gumovými dorazy; dvoučinné teleskopické hydraulické tlumiče. Přední a zadní stabilizační tyč.
-----------------	--

<b>Elektrický systém</b>	Jmenovité napětí 24V - Generátor 90A - 2 x baterie 70Ah
--------------------------	---

PŘEDBĚŽNÁ VERZE:Všechny údaje musí být potvrzena osvědčením typového schválení.