

# OBD-E

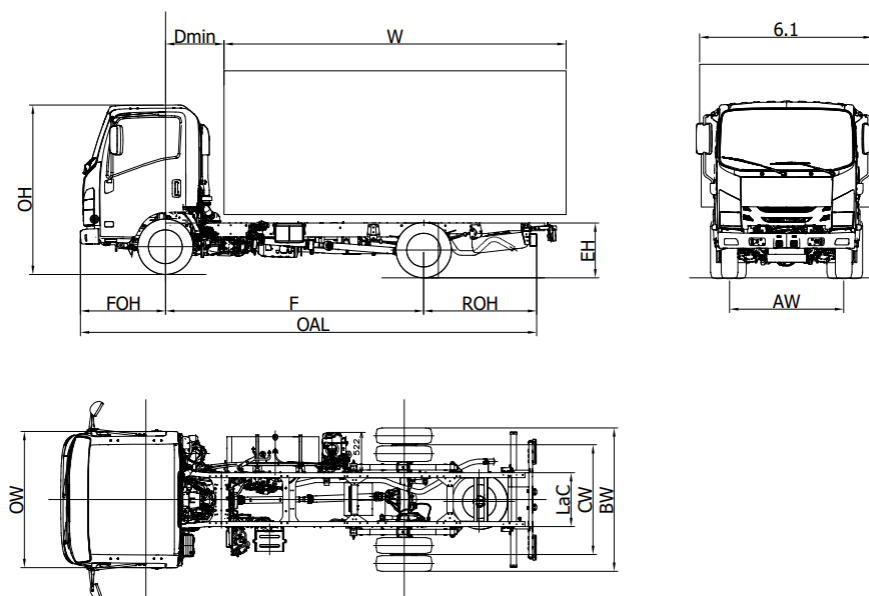

M 55		M55 F	M55 H
Rozvor	F	2750	3350
Celková délka podvozku	OAL	5295	6015
Délka karosérie min. <sup>(1)</sup>	W	3595	4415
Délka karosérie max. <sup>(1)</sup>	W	3885	4500
Zadní přesah rámu	ROH	1435	1555
Výška rámu	EH	740	735
Výška kabiny	OH	2150	2160
Šířka podvozku	BW	1865	
Šířka kabiny <sup>(2)</sup>	OW	1815	
Šířka karoserie <sup>(3)</sup>	6,1	2120	
Přední náprava - zadní strana kabiny	D min	650 <sup>(6)</sup>	
Přední přesah	FOH	1110	
Celkový rozměr rámu	LaC	700	
Rozestup vpředu	AW	1475	
Rozestup vzadu	CW	1425	
Světlá výše	HH	190	
Průměr otáčení (m) <sup>(4)</sup>	Dia	11,3	13,5
<b>VÁHY (kg)</b>			
Hmotnost v provozním stavu <sup>(5)</sup>		2310	2370
Povolené zatížení přední/zadní nápravy		1615/695	1640/730
Celková hmotnost vozidla		5500	
Povolené zatížení přední/zadní nápravy		2100 / 3980	
Přípustná hmot. brzděného přípoj. vozidla/ Přípustná hmot. nebrzděného přípoj. vozidla		3500 / 750	

1. Uvedené délky se vztahují na rovnoměrně zatížené vozidlo až po maximální zatížení nápravy bez úprav podvozku (rozměry s úpravami podvozku jsou na vyžádání dostupné na technickém oddělení).
2. Bez směrových světel a zpětných zrcátek.
3. Možné šířky s volitelnými rameny zrcátek 1865/1945 - 1945/2120 - 2120/2240
4. Průměr otáčení (stopa pneumatik)
5. Hmotnost včetně rezervního kola, plné nádrži, řidiče. NEES II + 35 kg.
6. S minimální výškou protikroužku = 150 mm

# M 55 - Rozvor (mm) F 2750 - H 3350

ČERVEN 2023

## Verze a vybavení

NEES 2

Pravostranné řízení (Rozvor F NEES 2) (\*)

(\*)dle dostupnosti

## Standardní výbava

- |   |   |   |
|---|---|---|
| <ul style="list-style-type: none"><li>• EGR - DPD - SCR</li><li>• MID display</li><li>• Motorová brzda</li><li>• Elektrická a vyhřívaná zpětná zrcátka</li><li>• Immobilizer</li><li>• Bzučák bezpečnostního pásu</li></ul> | <ul style="list-style-type: none"><li>• Odpružené sedadlo</li><li>• Mlhové světlomety vpředu a vzadu</li><li>• Akustická signalizace couvání</li><li>• Rádio DAB+, USB, Bluetooth</li><li>• Centrální zamykání s dálkovým ovládním</li><li>• Přední Led světa</li><li>• Automatické rozsvícení světlometů</li><li>• Manuální nastavení výšky světlometů</li></ul> | <ul style="list-style-type: none"><li>• Denní světa</li><li>• Pojistka proti vyklopení kabiny</li><li>• Nastavitelná poloha volantu (sklon a výška)</li><li>• Omezovač rychlosti (90 km/h)</li><li>• Elektricky ovládaná okna</li></ul> |
|---|---|---|

## Volitelné vybavení

- Klimatizace

## Motor

### ISUZU 4JZ1E6N 4 válce.

16 v s variabilním časováním na výfuku (EVVT) s rozvodem kaskády ozubených kol . Vstřikovací systém DENSO i-Art Common rail s turbodmychadlem VGS (elektronické řízení) a mezichladičem.  
ZDVIHOVÝ OBJEM 2999 cm<sup>3</sup>  
VÝKON 110kW (150 HP) 2800 ot./min.  
TOČIVÝ MOMENT 375 Nm 1280 - 2800 ot./min.  
EMISNÍ REGULACE EURO VI OBD -E.

## Bezpečnostní systémy

ABS  
**ESC (Elektronická kontrola stability) s ASR**  
**LDWS**  
**AEBS (rozpoznávání chodců)**  
SRS airbag řidiče

## Nádrž

**68 L** Rozvor F - **93 L** Rozvor H

**10 L** Rozvor F - **14 L** Rozvor H  
Ad-Blue®

## Převodovka a konečný převodový poměr

6 převodů MYY6Z - 5.979 - 3.434 - 2.040 - 1.379 - 1.000 - 0.708;  
Zpětný chod 5.701;  
Konečný převodový poměr 4.300 (43/10)

## Převodovka

**Manuální**

NEES 2

## Rozměry rámu

Šířka 65 mm, Výška 180 mm, Tloušťka 4 mm

## Počet míst

3

## Nápravy

2  
Zadní náprava poháněna a s dvoumontáží

## Pneumatiky

Přední 205/75 R16C jednoduché.  
Zadní 205/75 R16C dvojité.

## Brzdy

Přední a zadní kotoučové brzdy. Hydraulický systém s podtlakovým posilovačem brzd. V souladu s předpisy CEE se systémem ABS, nezávislé okruhy na obou nápravách. Ruční parkovací brzda na hřídeli převodovky.

## Zavěšení

Přední a zadní s parabolickými listovými pružinami, doplněné koncovými gumovými dorazy; dvoučinné teleskopické hydraulické tlumiče. Přední stabilizační tyč.

## Elektrický systém

Jmenovité napětí 24V - Generátor 90A - 2 x baterie 70Ah