

# OBD-E

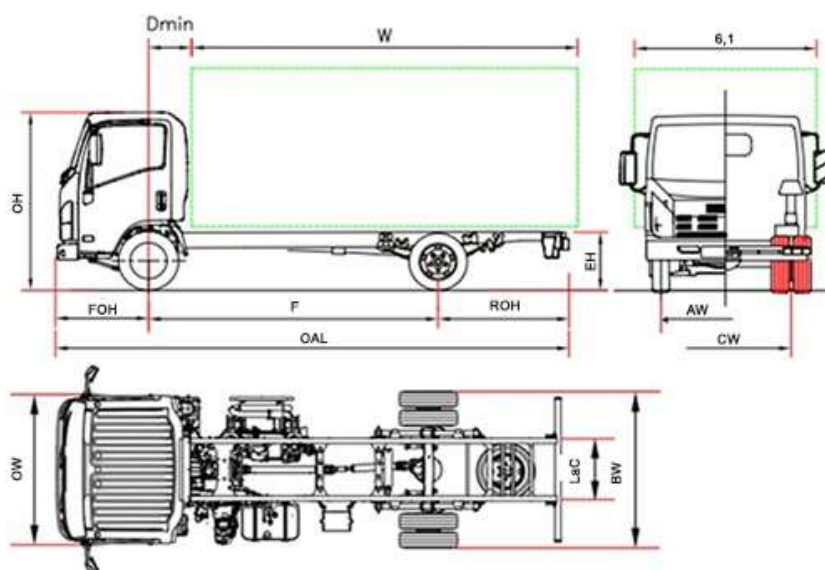

P 75		P 75 F	P 75 H	P 75 K	P 75 M
Rozvor	F	2765	3365	3815	4475
Celková délka podvozku	OAL	5440	6040	6690	7870
Délka karosérie min. <sup>(1)</sup>	W	3630	4230	4880	6060
Délka karosérie max. <sup>(1)</sup>	W	3970	4570	5220	6400
Zadní přesah rámu	ROH	1560	1560	1760	2280
Výška rámu	EH		800		
Výška kabiny	OH		2265		
Šířka podvozku	BW		2115		
Šířka kabiny <sup>(2)</sup>	OW		2040		
Šířka karoserie <sup>(3)</sup>	6,1		2345		
Přední náprava - zadní strana kabiny	D min		700 <sup>(6)</sup>		
Přední přesah	FOH		1110		
Celkový rozměr rámu	LaC		850		
Rozestup vpředu	AW		1680		
Rozestup vzadu	CW		1650		
Světlá výše	HH		185 <sup>(7)</sup>		
Průměr otáčení (m) <sup>(4)</sup>	Dia	10,6	12,6	14,1	16,3
<b>VÁHY (kg)</b>					
Hmotnost v provozním stavu <sup>(5)</sup>		2960	2960	2990	3010
Povolené zatížení přední/zadní nápravy		1950/1010	1950/ 1010	1980/ 1010	2030/ 980
Celková hmotnost vozidla		7500			
Povolené zatížení přední/zadní nápravy		3100 / 5800			
Přípustná hmot. brzděného přípoj. vozidla/ Přípustná hmot. nebrzděného přípoj. vozidla		3500 / 750			

1. Uvedené délky se vztahují na rovnoměrně zatížené vozidlo až po maximální zatížení nápravy bez úprav podvozku (rozměry s úpravami podvozku jsou na vyžádání dostupné na technickém oddělení).
2. Bez směrových světel a zpětných zrcátek.
3. Možné šířky s volitelnými rameny zrcátek 2115/2170 - 2170/2345 - 2345/2465
4. Průměr otáčení (stopa pneumatik)
5. Hmotnost včetně rezervního kola, plné nádrži, řidiče. NEES II + 35 kg.
6. S minimální výškou protikroužku = 100 mm
7. Bod vůle: zadní diferenciál

**PŘEDBĚŽNÁ VERZE:** Všechny údaje musí být potvrzena osvědčením typového schválení.

Poznámka: Cenové nabídky a technické údaje uvedené v této kolekci se mohou kdykoli a bez předchozího upozornění změnit. Uvedené rozměry a hmotnosti jsou pouze orientační. Výrobci nástavby jsou zodpovědní za zajištění splnění všech zákonných požadavků. Isuzu nenesе žádnou odpovědnost, pokud poskytnuté informace obsahují nesprávné údaje, popisy nebo ilustrace.

# P 75 - Rozvor (mm) F 2765 - H 3365 - K 3815 - M 4475

Duben 2024

<b>Verze a vybavení</b>	NEES 2 + Tempomat
	Pravostranné řízení (Rozvor F)

## Standardní výbava

<ul style="list-style-type: none"><li>• EGR - DPD - SCR</li><li>• MID display</li><li>• Motorová brzda</li><li>• Elektrická a vyhřívaná zpětná zrcátka</li><li>• Immobilizer</li><li>• Bzučák bezpečnostního pásu</li></ul>	<ul style="list-style-type: none"><li>• Centrální zamykání s dálkovým ovládáním</li><li>• Odpružené sedadlo</li><li>• Pojistka proti vyklopení kabiny</li><li>• Nastavitelná poloha volantu (sklon a výška)</li><li>• Mlhové světlomety vpředu a vzadu</li><li>• Rádio DAB+, USB, Bluetooth</li><li>• Akustická signalizace couvání</li></ul>	<ul style="list-style-type: none"><li>• Manuální nastavení výšky světlometů</li><li>• Přední Led světla</li><li>• Denní světla</li><li>• Automatické rozsvícení světlometů</li><li>• Omezovač rychlosti (90 km/h)</li><li>• Elektricky ovládaná okna</li></ul>
---	---	--

## Volitelné vybavení

• Klimatizace

## Motor

### ISUZU 4HK1E6C 4 válce.

Intercooler, common-rail s přímým vstřikováním. Přepřňovaný turbodmychadlem s proměnnou geometrií.

ZDVIHOVÝ OBJEM 5193 cm<sup>3</sup>

VÝKON 140kW (190 HP) 2600 ot./min.

TOČIVÝ MOMENT 510 Nm 1600 - 2800 ot./min.

EMISNÍ REGULACE EURO VI OBD-E.

## Bezpečnostní systémy

ABS

**ESC (Elektronická kontrola stability) s ASR**

**LDWS**

**AEBS (rozpoznávání chodců)**

SRS 2 Airbag (řidič/spolujezdec)

## Nádrž

**90 L**

**16 L Ad-Blue®**

## Převodovka a konečný převodový poměr

6 převodů MZZ6F 6.369 - 3.767 - 1.966 - 1.355 - 1.000 - 0.782;  
Zpětný chod 6.369;  
Konečný převodový poměr 4.100 (41/10)

## Převodovka

**Manuální**

NEES 2

## Rozměry rámu

Šířka 70 mm, Výška 216 mm, Tloušťka 6 mm

## Počet míst

3

## Nápravy

2

Zadní náprava poháněna a s dvoumontáží

## Pneumatiky

Přední 215/75 R17,5C jednoduché.

Zadní 215/75 R17,5C dvojité.

## Brzdy

Přední a zadní kotoučové brzdy. Hydraulický systém s podtlakovým posilovačem brzd. V souladu s předpisy CEE se systémem ABS, nezávislé okruhy na obou nápravách. Ruční parkovací brzda na hřídeli převodovky.

## Zavěšení

Přední odpružení s parabolickými listovými pružinami, vzadu poloeliptické integrované gumovými koncovými padmi, hydraulické teleskopické tlmiče nárazov s dvojitým efektem. Předná a zadná stabilizační tyč.

## Elektrický systém

Jmenovité napětí 24V - Generátor 90A - 2 x baterie 90Ah